

Steuern Sie Ihren Personenfluss im Gebäude mit unseren formschönen und komfortablen Schwenktüren – so bleiben die sensiblen Bereiche stets geschützt.

Die Schwenktür GS100 von ASSA ABLOY ist eine kompakte und gleichzeitig solide Zutrittskontrolllösung, die verhindert, dass Unbefugte in die sensiblen Bereiche Ihres Gebäudes gelangen. Die Säule und der Sperrflügel aus Edelstahl sowie die individuell anpassbare Innenplatte aus Acryl haben sich bei starker Beanspruchung bewährt und der Mechanismus der Schwenktür lässt sich stets leicht von Hand bewegen.

#### Notfall und Stromausfall

Im Notfall wird das System entriegelt und der Sperrflügel kann sich frei drehen. Sobald der Notalarm abfällt und/oder die Stromversorgung wiederhergestellt ist, schließt sich die Türe automatisch.

\* Gilt nur für die Modelle WE 1 und WE 2 mit elektrischen Verriegelungen.

#### Optionen

- Fernsteuerung
- Edelstahlsäule für die gegenüberliegende Seite
- Firmenlogo auf Sperrflügel
- Säule für Zutrittskontrollsysteme

#### Technische Daten

Konstruktion	Edelstahl
Durchgangsbreite	max. 1.000 mm
Sperrbreite	max. 900 mm
Höhe der Säule	1.014 mm
Durchmesser der Säule	102 mm
Gewicht	18 kg
Öffnungs- und Schließzeit	1,5 Sek.

#### Optionen

WS 1	Durchgang in eine Richtung (ohne Verriegelung)
WS 2	Durchgang in beide Richtungen (ohne Verriegelung)
WL 1	Durchgang in eine Richtung (mit mechanischer Verriegelung)
WL 2	Durchgang in beide Richtungen (mit mechanischer Verriegelung)
WE 1	Durchgang in eine Richtung (mit elektrischer Verriegelung)
WE 2	Durchgang in beide Richtungen (mit elektrischer Verriegelung)

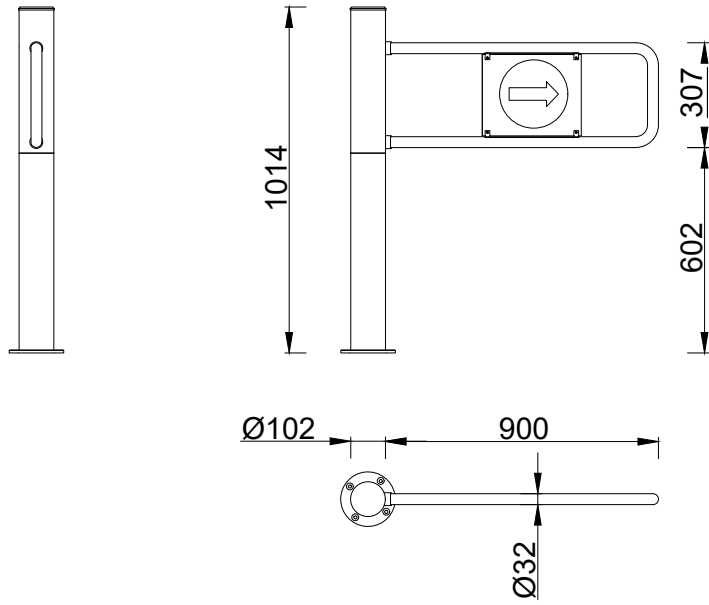

Die Türanlage sollte von geschultem und autorisiertem Personal installiert, regelmäßig kontrolliert, gepflegt und gewartet werden. Für einen ordnungsgemäßen und sicheren Betrieb werden Wartungspläne für die Durchführung vorbeugender Instandhaltungsarbeiten dringend empfohlen. Wenden Sie sich an Ihre ASSA ABLOY Entrance Systems-Vertretung, um mehr über unser Serviceangebot zu erfahren!