



Vyrovnávací můstek s teleskopickou lištou pro obecné aplikace

Vyrovnávací můstek s teleskopickou lištou ASSA ABLOY DL6120T Teledock je univerzální a nejflexibilnější nakládací systém. Je vhodný pro každou situaci nakládání – bez ohledu na její složitost. Hlavní výhodou oproti ostatním můstkům je pohyblivá teleskopická lišta, kterou lze přesně umístit na ložný prostor vozidla, což přináší optimální využití celé jeho ložné plochy.

ASSA ABLOY DL6120T Teledock:

- Teleskopická lišta zajišťuje optimální využití celé ložné plochy vozidla.
- Snadný a pohodlný provoz.

Volitelná ergonomická lišta:

- Zcela rovný přechod z plošiny vyrovnávacího můstku na lištu.
- Toto řešení bylo vytvořeno speciálně pro provoz z obvyklými neodpruženými elektrickými paletovými vozíky.

Řada ASSA ABLOY 950 – inteligentní a ucelený řídicí systém můstku

Inovační a jedinečný řídicí systém můstku řady 950 zajišťuje přímou kontrolu vyrovnávacího můstku, těsnícího límce a vrat prostřednictvím integrální řídicí jednotky. Jednotka se srozumitelným určením tlačítek se snadno obsluhuje a splňuje požadavky moderní logistiky. Není již zapotřebí používat samostatné řídicí jednotky se složitou kabeláží.

ASSA ABLOY DE6090DI Dock-IN

ASSA ABLOY Dock-IN je vůbec prvním kombinovaným řešením s parkovacím vedením a světelnou signalizací v jediném systému. ASSA ABLOY Dock-IN umožňuje bezpečné a zajištěné přistavování vozidel pomocí bílých naváděcích světel a červené světelné signalizace. Není nutné vyznačovat a obnovovat vodící čáry na asfaltu ani instalovat konvenční ocelové parkovací vedení, jež vytváří na nádvoří překážku. S moderní technologií LED má systém ASSA ABLOY Dock-IN nízkou spotřebu energie a dlouhou životnost.

Technická data

Jmenovitá délka	2000, 2500, 3000, 3500, 4000, 4500 mm
Jmenovitá šířka	1750, 2000, 2200, 2250 mm
Nosnost	60 kN (6 tun)
Svislý pracovní rozsah	
Výška zdvihu nad rampu	nahoru až 660 mm
Výška zdvihu pod rampu	dolů až 440 mm
Tloušťka protiskluzového plechu plošiny	8/10 mm
Max. bodové zatížení můstku plošiny	6,5 N/mm ² (8 mm protiskluzový plech)
Typ a délka lišty	teleskopická, 500/1000 mm, ergonomická lišta, 345 mm
Materiál lišty	ocel nebo hliník
Možnosti lišty	zkosená lišta / zasouvací lišty
Třída ochrany řídicí jednotky	IP 54
Teplotně pracovní rozsah hydraulického oleje	-20 až +60 °C
Evropská norma	EN 1398, Vyrovnávací můstky

Rozměry

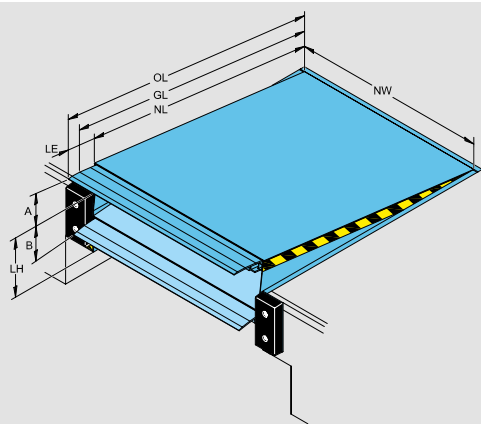

NL	Jmenovitá délka
OL	Celková délka
GL	Délka sklonu
NW	Jmenovitá šířka
LE	Roztažení lišty
LH	Výška můstku
A	Pracovní rozsah nad úroveň rampy
B	Pracovní rozsah pod úroveň rampy

Rozměry		Svislý pracovní rozsah					
		60 kN					
		LE 500		LE 1000		LE 345	
NL	LH	A	B	A	B	A	B
2000	600	310	310	380	370	270	280
	700	340	400	420	470	310	360
2500	600	420	260	500	290	380	225
	700	430	370	510	420	400	340
3000	600	370	230	430	250	350	210
	800	450	400	520	440	420	360
3500	800	520	400	600	440	490	360
4000	900	590	400	660	440	560	380
4500	900	570	410	640	440	550	380

Jmenovitá šířka (NW) 1750, 2000, 2200, 2250 fpro všechny velikosti

Elektrická příprava

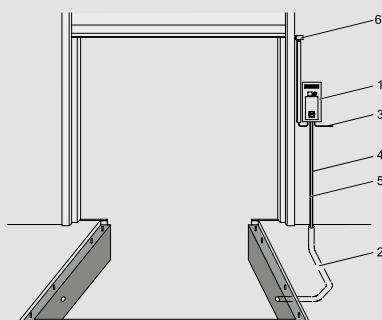

1	Řídicí jednotka (součást dodávky)
2	Kabelová chránička o vnitřním průměru 70, ohyb <45° (od jiných výrobců)
3	Síťové napájení: 3 / N / PE AC 50 Hz 230 / 400V Síťová pojistka: D0 10 A gL Výkon motoru: 1,5 kW
4	Kabel: 7 x 0,75 mm ²
5	Kabel motoru: 4 x 1,5 mm ²
6	Volitelný bezpečnostní spínač na sekčních vratech k deaktivaci můstku, pokud jsou vrata zavřena*

*Není součástí standardní výbavy

Provozní funkce můstků s teleskopickou lištou

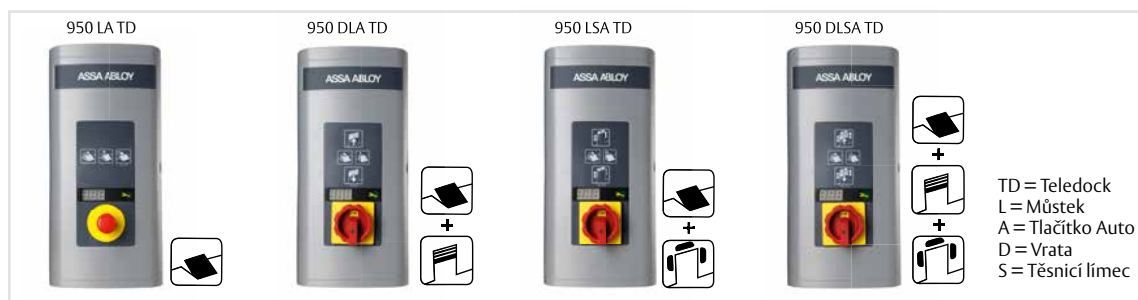

ASSA ABLOY DE6090DI Dock-IN

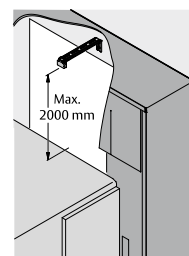
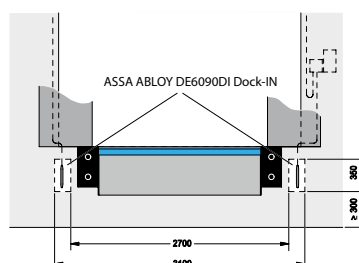
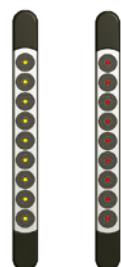

Standardní dostupné barvy

	Červená RAL 3002		Zelená RAL 6005
	Modrá RAL 5010		Temně černá RAL 9005