

# Dockingudstyr

## ASSA ABLOY DE6290AR

**ASSA ABLOY**  
Entrance Systems

Experience a safer  
and more open world



## Udviklet til de mest krævende miljøer

Nu introducerer vi en helt ny type af hydraulisk læssebro i form af ASSA ABLOY DE6290AR automatisk fasthold. Den særdeles robuste konstruktion af højkvalitetsstål type S355 sikrer ultimativ ydeevne og den længst mulige levetid ved hyppig brug af læsserampen. ASSA ABLOY DE6290AR automatisk fasthold er fremstillet af færre dele og er robust, mere driftssikker og lettere at servicere. Resultatet er øget opetid og lavere driftsomkostninger.

ASSA ABLOY DE6290AR automatisk fasthold er baseret på den gennemprøvede teknologi fra en læssebro med klappæb og forbinder bygningen med lastbilen for at muliggøre sikker og effektiv læsning og aflæsning. Resultatet er større sikkerhed ved overførsel af gods med henblik på at undgå personskade og skader på udstyret.

ASSA ABLOY DE6290AR automatisk fasthold kan også udstyres med tilslutningsmuligheder, der understøtter din daglige virksomhed og gør den mere effektiv og smartere end nogensinde før.

### Forebyggelse af utilsigtet bevægelse

Den runde blokeringsarm i ASSA ABLOY DE6290AR automatisk fasthold fanger lastbilens hjul og forhindrer utilsigtet bevægelse af lastbilen under af- og pålæsning. Utilsigtet krybning er umulig, og køretøjet kan ikke køre afsted under processen. Med en konstant fastholdelseskraft under hele processen er det sikkerhed, du kan stole på.

### Fuldstændig kontrol med tovejs slusestyring

Den tovejs slusestyring indebærer, at dockporte ikke kan åbnes, før tilbageholdelsessystemet er på plads, og blokeringsarmen trækker sig først tilbage, når dockporten er lukket. Så du kan være sikker på, at arbejdet først kan påbegyndes, når en lastbil er tilbaketjekket sikkert, og lastbilen vil aldrig køre afsted, før det er sikkert at gøre det.

### Nyt kamera og ny skærm

For at øge komforten og sikkerheden får operatøren inde i bygningen et klart overblik over situationen udenfor, før han aktiverer maskineriet

### Tekniske data

Fastholdelseskraft	200 kN
Standardlængde på kabel	Motorkabel 15 m
Hjulregistreringssensor	Sensor til registrering af lastbilens baghjul
Stænklaupføler	Sensor for at undgå, at blokeringsarmen skader lastbilens stive og lavthængende stænklaup
Udvendigt LED-lys	Har en lysføler og bliver tændt, når det er mørkt
Overstyrings nøglekontakt	Frakobler slusestyringsfunktionerne
Omskifter til vintertilstand	Hydraulikken kører i et lukket kredsløb i et minut hver fjerde time
Vekselladsfunktion	Ekstra kontakt på styringen til vekselladsfunktionen

## Oversigt

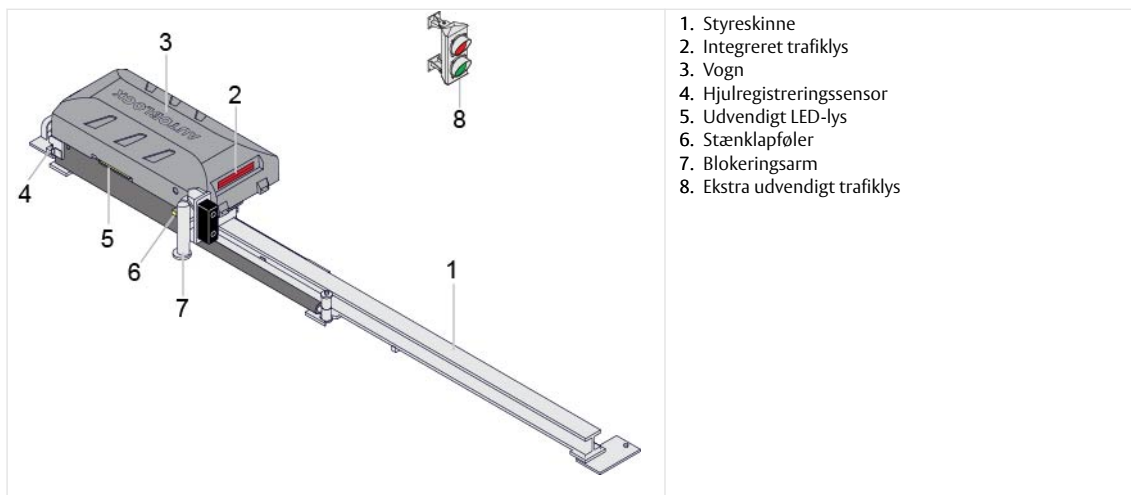

## Betjeningsmåde

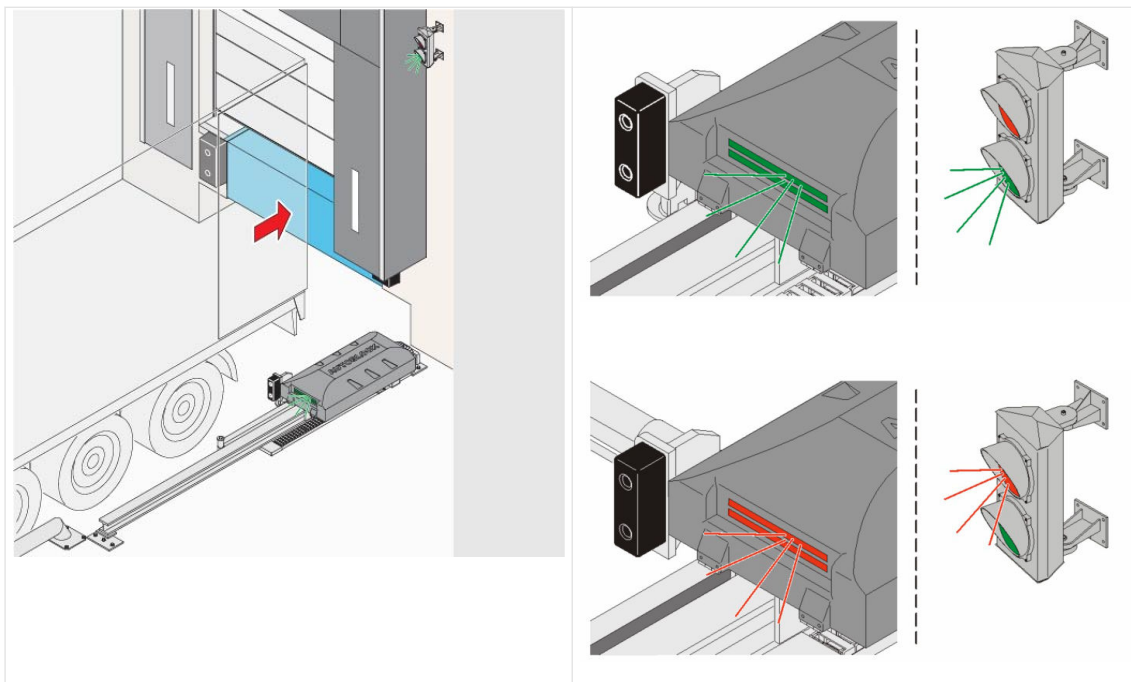

## Styring

