

# Produktdatablad

## Lässebro

### ASSA ABLOY DL6220TR

**ASSA ABLOY**  
Entrance Systems

Experience a safer  
and more open world



# Copyright og ansvarsfraskrivelse

Selvom indholdet af denne publikation er udarbejdet med størst mulig omhu, påtager ASSA ABLOY sig intet ansvar for skader, som kan opstå på grund af fejl eller udeladelser i denne publikation. Vi forbeholder os ligeledes retten til at foretage tekniske modifikationer/udskiftninger uden varsel.

Ingen rettigheder kan afledes af indholdet af dette dokument.

Farvevejledninger: På grund af forskellige trykke- og udgivelsesmetoder kan der være afvigelser i farverne.

ASSA ABLOY som ord og logo er varemærker, der tilhører ASSA ABLOY Group.

Ingen del af denne publikation må kopieres eller publiceres ved hjælp af scanning, trykning, fotokopiering, mikrofilm eller på anden måde uden forudgående skriftlig tilladelse fra ASSA ABLOY.

© ASSA ABLOY 2006-2024.

Alle rettigheder forbeholdes.

# Tekniske data

## Funktioner

Størrelser – gravlængde	1940 mm - 3030 mm	
Størrelser – nominel længde	1950 mm - 3000 mm	
Størrelser – gravbredde	1800 mm - 2305 mm	
Størrelser – nominel bredde	1750 mm - 2250 mm	
Lodret arbejdsområde	Over læssebro: 0 - 610 mm Under læssebro: 0 - 450 mm	
Platform med tåreplade	6 mm S355 (6/8)	
Overfladebehandling	Standard:	RAL 5010
	Valgmulighed:	RAL 9005 RAL3002 RAL6005 Varmgalvaniseret
Styring	Styring til læssebro Portstyring Styring af porttætning Indikator for fejl og service	

\*Andre størrelser kan leveres på forespørgsel.

## Ydelse

Belastningskapacitet	6 ton (60kN)
Stålkvalitet, alle ståldele	S355
Motorhydraulikenhed	1,5 kW
Strømforsyning	400 V 3-faset N + Jord
Styringens beskyttelsesklasse	IP54
Tilladte olietyper	Standard ASSA ABLOY-hydraulikolie (-15°C - +60°C) ASSA ABLOY-hydraulikolie til lave temperaturer (-30°C - +60°C)
Magnetventiler	24 V/DC 18 W S1
Overfladebehandling, malingsklasse 1	80 µm Korrosionskategori C2 M iht. DIN EN ISO 12944-2
Overfladebehandling, malingsklasse 3	160 µm Korrosionskategori C3 M iht. DIN EN ISO 12944-2
Overfladebehandling, galvaniseret	Varmgalvaniseret 80 µm Korrosionskategori C4 og C5-I M iht. DIN EN ISO 12944-2

# Indhold

Copyright og ansvarsfraskrivelse.....	2
Tekniske data.....	3
<b>1 Beskrivelse.....</b>	<b>6</b>
1.1 Generelt.....	6
1.2 Udskiftningssystem.....	6
1.2.1 Rammemodel F udskiftningssystem.....	6
1.3 Læssebro.....	8
1.3.1 Anvendelse.....	8
1.3.2 Fordele ved S355-stålkonstruktionen.....	8
1.3.3 Betjeningsmåde.....	8
1.3.4 Oversigt.....	9
1.3.5 Hydraulikenhed fastgjort øverst på den bageste bundramme.....	9
1.3.6 Løftecylindere.....	9
1.3.7 Robust støtte i hvileposition.....	10
1.3.8 Sidestyr til det udskydelige næb.....	10
1.3.9 Sikkerhedsstøtte til venstre og højre.....	10
1.4 Udskydeligt næb.....	11
1.4.1 Næbmateriale.....	11
1.4.2 Næbtype.....	11
1.4.3 Næbformer.....	11
1.4.4 Affaset næb.....	11
1.4.5 Sikker kontaktområde.....	11
1.5 Platform.....	12
1.5.1 Tykkelse af tåreplade på læssebroen.....	12
1.5.2 Magnetic seal.....	12
1.5.3 EPDM-tætning.....	12
1.5.4 Portdug til forsiden.....	12
1.5.5 Skridbeskyttelse/støjreduktion.....	12
1.6 Overflade.....	13
1.6.1 Maling.....	13
1.6.2 Varmgalvanisering.....	13
1.7 Docking-styringer.....	14
1.7.1 950 Docking LA TD.....	14
1.7.2 950 Docking DLA TD.....	14
1.7.3 950 Docking LSA TD.....	14
1.7.4 950 Docking DLSA TD.....	14
1.7.5 950 Docking-strømkabel.....	14
1.8 Udstyr.....	15
1.8.1 Buffere.....	15
1.8.2 ASSAABLOY DE6190WC Stopklods.....	16
1.8.3 ASSAABLOY DE6090TLS trafiklyssystem.....	16
1.8.4 ASSAABLOY DE6090DL Dock light Heavy Duty LED.....	16
1.8.5 ASSAABLOY DE6190FL – lampe med blæser.....	17
1.8.6 Parkeringsstyr.....	17
1.8.7 ASSAABLOY DE6190DI Dock-IN.....	17
<b>2 Valgmuligheder.....</b>	<b>20</b>
2.1 Belastningskapacitet i over-ensstemmelse med EN1398.....	20
2.1.1 Nominel belastning.....	20
2.1.2 Akseltryk.....	20
2.1.3 Dynamisk belastning.....	20
2.2 Vælg belastningskapaciteten.....	21
2.2.1 Eksempel.....	21
2.3 Tykkelsen på tåreplade på læssebroen.....	21
2.4 Fri plads under næbbet.....	21
2.4.1 Passende næbmuligheder til lastbiler med konventionelle lad, der ikke har noget trin bagtil.....	21
2.4.2 Passende næbmulighed til typiske kølecontainerlastbiler med lad, der har et trin bagtil.....	22
<b>3 Specifikationer.....</b>	<b>23</b>
3.1 Dimensioner.....	23

3.2	Styring .....	23
3.2.1	Dimensioner .....	23
4	CEN-kompatibilitet .....	24
4.1	Sikkerhed iht. europæisk standard EN 1398 .....	24
5	Bygnings- og pladskrav .....	25
5.1	Krav til elinstallation .....	25
6	Service, der er skræddersyet til dine behov .....	26
	Indeks .....	27

# 1 Beskrivelse

## 1.1 Generelt

ASSA ABLOY DL6220TR teledock replacement er en effektiv opgraderingsløsning til udskiftning af utidssvarende læssebroer. Baseret på den eksisterende pit kan der vælges mellem et antal forskellige udskiftningstilbud, som passer bedst til situationen.

Udskiftningssystemet kræver, at den eksisterende beton-pit og stålprofilerne er stærke nok til at klare belastningen fra en ny læssebro.

Rammemodel F udskiftningssystemet er designet til at svejse læssebroen direkte på den eksisterende læssebros ramme. Dette system er specielt udviklet til udskiftning af eksisterende læssebroer med en ramme på alle tre sider i en åben pit - ikke kun i en lukket pit.

En ekspert fra ASSA ABLOY foretager besigtigelsen af pittens tilstand og tjekker målene. Dette sikrer den bedst mulige løsning til udskiftning af den utidssvarende læssebro.

ASSA ABLOY DL6220TR teledock replacement-systemet opfylder standardkravene til de fleste læsseoperationer og overholder fuldt ud regler og bestemmelser i den europæiske standard EN 1398. Dette udskiftningssystem fås som 60 kN-teledock-læssebro.

## 1.2 Udskiftningssystem

### 1.2.1 Rammemodel F udskiftningssystem

#### 1.2.1.1 Tjek den eksisterende gravs tilstand

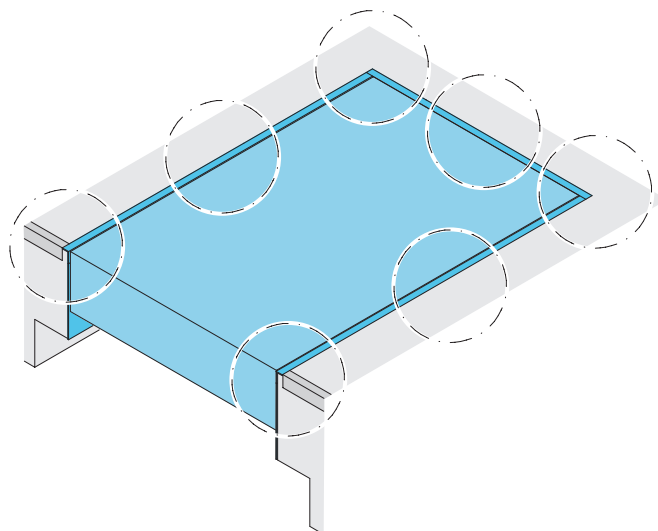

Rammen er læssebroens forbindelsespunkt til bygningen og en sikker fastgøring af læssebroen. Rammemodel F-udskiftningssystemet kræver, at betongraven og den gamle eksisterende ramme er stærke nok til at klare belastningen fra en ny læssebro. Rammemodel F er designet, så man kan svejse læssebroen direkte på den eksisterende læssebros ramme.

Hvis disse krav ikke er opfyldt, er løsningen en komplet renovering af betongraven og levering af en ny læssebro med rammesystem T.

Din ekspert fra ASSA ABLOY foretager den visuelle besigtigelse.



### 1.2.1.2 Fjern den eksisterende læssebro

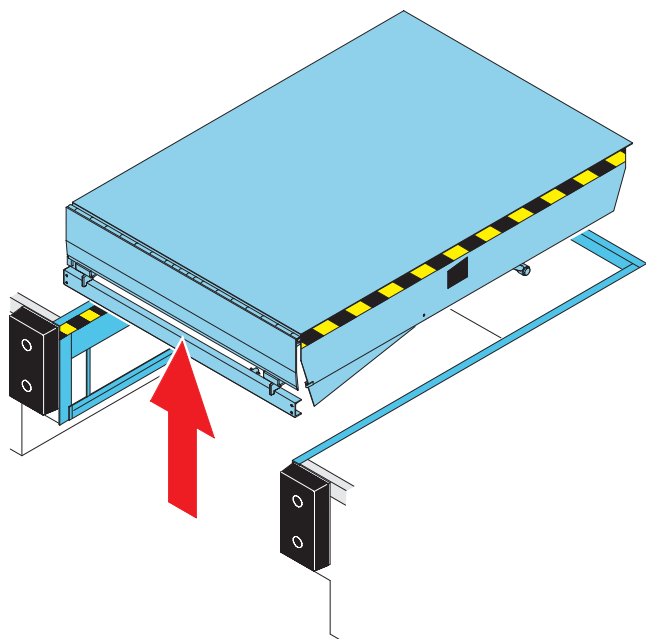

Fjern den gamle læssebro. Lad den gamle læssebros stålramme blive i graven.

### 1.2.1.3 Tjek den eksisterende pits mål

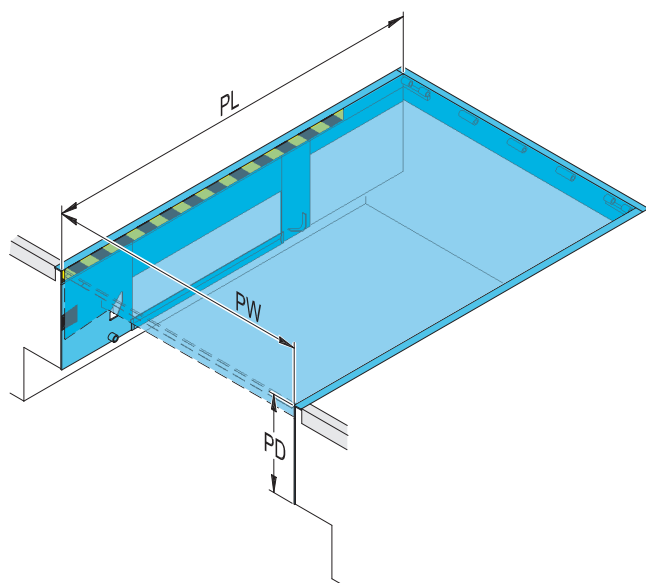

Din ekspert fra ASSA ABLOY tjekker de nøjagtige mål.

### 1.2.1.4 Placering af ny læssebro

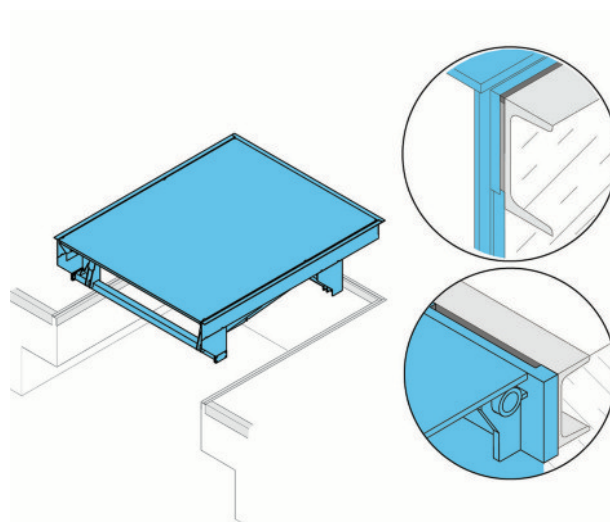

Den nye læssebro svejses direkte på den gamle eksisterende læssebros ramme på alle tre sider.

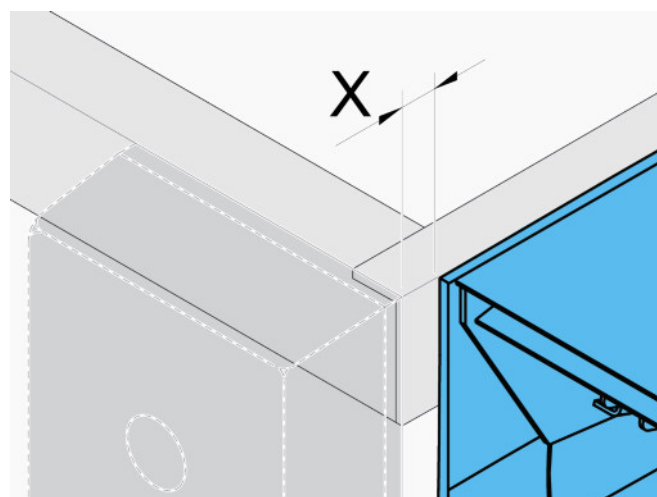

Når den nye læssebro er installeret, er det ikke sikkert, at fronten passer nøjagtigt med den eksisterende ramme i graven.

Siderammen kan være op til 20 mm kortere end den eksisterende ramme i graven.

X = maks. 20 mm for at sikre, at næbbet kommer langt nok ind på ladet.

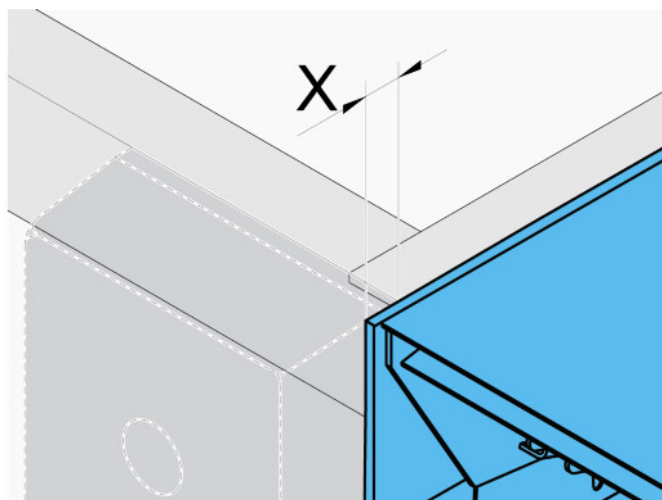

Siderammen kan være op til 20 mm længere end den eksisterende ramme i graven.

X = maks. 20 mm for at sikre, at buffere på omkring 100 mm i dybden kan yde ordentlig beskyttelse.

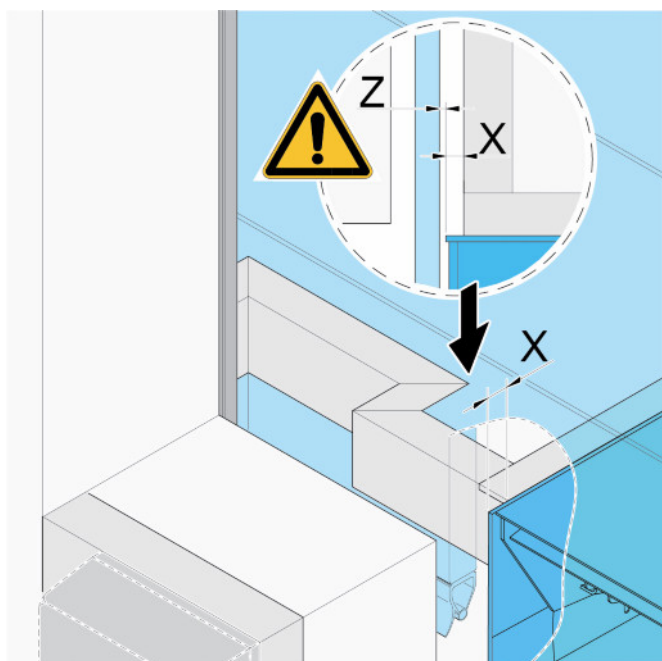

#### Bemærk!

Nye siderammer, der er længere end den eksisterende ramme i graven, kunne kollidere med en ledhejseport, hvis den gamle teledock har et næb, der kan skubbes 1000 mm frem, installeret bag porten ved en typisk ISO-læsserampe. For at undgå denne situation er det meget vigtigt at oplyse gravens korrekte mål.

## 1.3 Læssebro

### 1.3.1 Anvendelse

ASSA ABLOY DL6220TR teledock replacement er en læssebro baseret på et smartere design med færre enkelte stålkomponenter for at sikre den bedste kvalitet og ydelse. Den enestående egenskab er, at alle ståldele er fremstillet af højstyrkestål af typen S355, som giver en solid konstruktion uden kompromiser. Den er beregnet til de mest krævende læsninger med høj hyppighed.

ASSA ABLOY DL6220TR teledock replacement er den optimalt effektive løsning til generel anvendelse i industrien og i logistikken. Det udskydelige næb bygger en sikker bro over hullet mellem rampen og lastbilens bund. ASSA ABLOY DL6220TR teledock replacement-systemet opfylder standardkravene til de fleste læseoperationer og overholder helt og fuldt regler og regulativer i den europæiske standard EN 1398.

Integreret tilslutningsmulighed kan tilvælges for at muliggøre overvågning, styring og adgang til portdata via ASSA ABLOY Insight. Yderligere oplysninger findes i manualen: <https://www.assaabloyentrance.com/en/service/assa-abloy-insight/>.

### 1.3.2 Fordele ved S355-stålkonstruktionen

De mekaniske konstruktionsegenskaber gør ståltypen S355 særdeles modstandsdygtig over for slitage og velegnet til anvendelser med tunge belastninger. Sammenlignet med det konventionelle stål S235 er S355 stærkere, og de vigtigste forskelle er:

- S355-stål kan modstå 26 % højere belastning, før det går i stykker.
- S355-stål kan modstå 51 % højere belastning, før det deformeres.
- S355-stål er 31 % hårdere, hvilket forbedrer holdbarheden.
- S355-stål er 10 % mere elastisk, så det kan absorbere stød fra kørsel med gaffeltruck.

### 1.3.3 Betjeningsmåde

Betjeningen af ASSA ABLOY DL6220TR teledock replacement er baseret på et elektrohydraulisk udskydeligt næb, kontrolleret af en halvautomatisk styring.

Når læssebroen er hævet, forlænges næbbet, og læssebroen sænkes stille og roligt ned på lastbilbunden. Efter på- eller aflæsning hæves læssebroen igen, næbbet trækkes tilbage, og platformen returnerer til sin parkeringsposition.



### 1.3.4 Oversigt

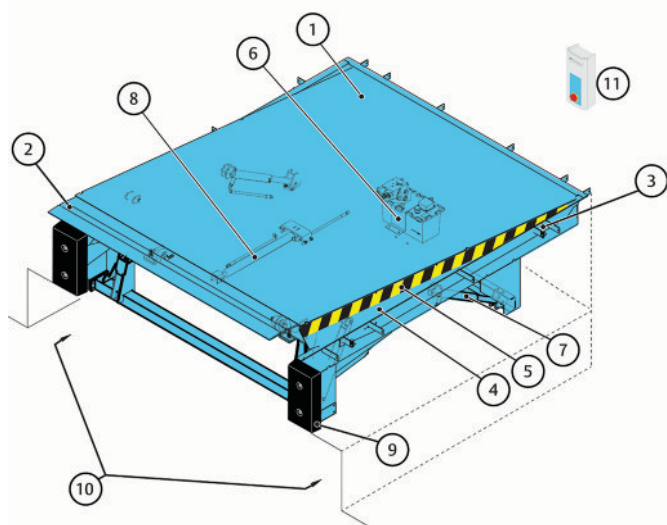

1. Læssebroens platform
2. Fremskydeligt næb
3. Læssebroens ramme
4. Fodbeskytter
5. Advarselsstriber
6. Hydraulikenhed
7. Løftcylindere
8. Næbcylinder-teleskop
9. Buffere (ekstraudstyr)
10. Udsparing for læsebagsmæk
11. Styring

### 1.3.5 Hydraulikenhed fastgjort øverst på den bageste bundramme

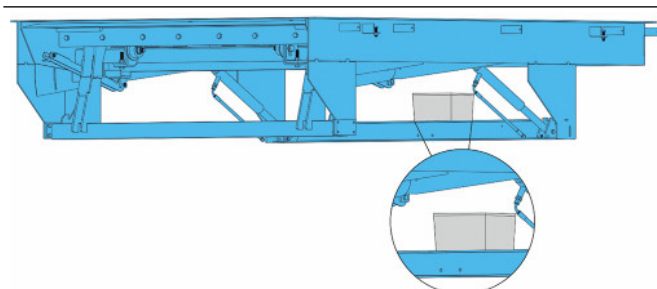

Denne position beskytter hydraulikenheden og er velegnet til serviceeftersyn. Når læssebroen bevæger sig, bevæger hydraulikenheden sig ikke op eller ned, og under læsning er der færre vibrationer.

### 1.3.6 Løftcylindere

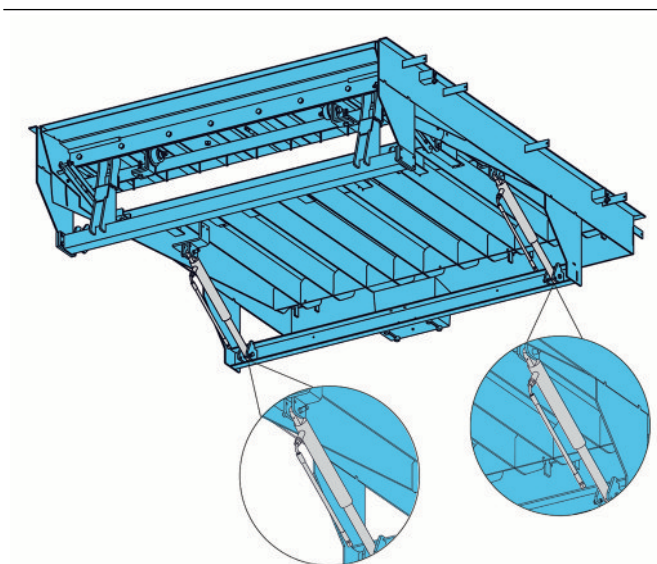

Robust fastgørelse af cylinderen direkte på akslen lever op til de strengeste sikkerhedskrav, og løftcylindere er udstyret med smørenipler.

### 1.3.7 Robust støtte i hvileposition

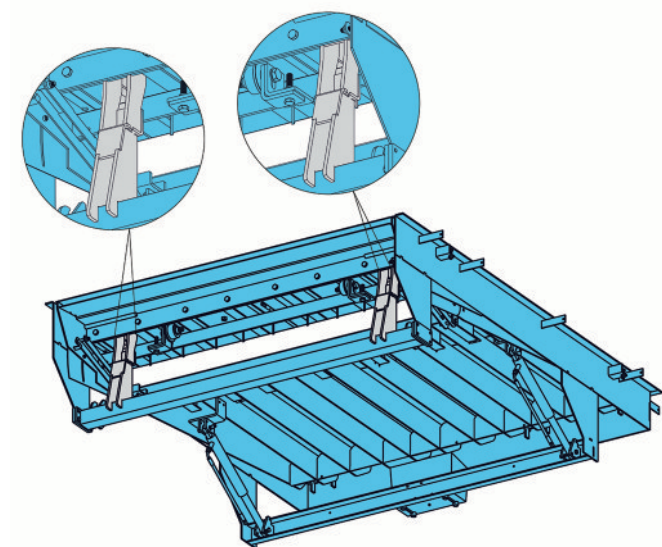

Selvpositionerende sikkerhedsstøtte, der kan placeres af én person i to trin: Flyt de to sikkerhedsstøtter, venstre og højre, fra opbevaringspositionen, og anbring dem foran støttebeslagene til sikkerhedsstøtterne på den forreste bjælke. Tryk derefter på LIFT-knappen for at køre læssebroen op til øverste position – når læssebroen sænkes, vil den blive støttet sikkert af sikkerhedsstøtterne.

### 1.3.8 Sidestyrt til det udskydelige næb

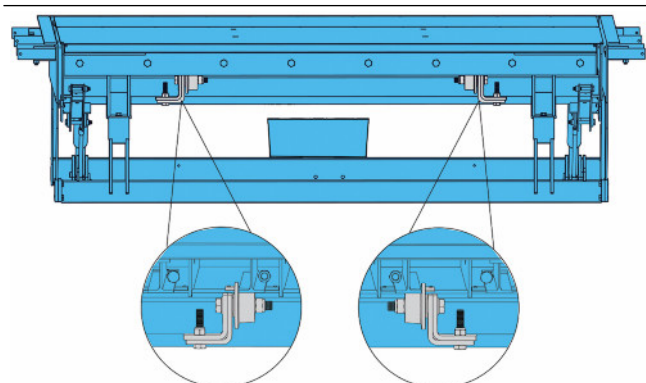

Robuste stålroller sikrer, at næbbet bevæger sig jævnt, når det kører ud og ind.

### 1.3.9 Sikkerhedsstøtte til venstre og højre

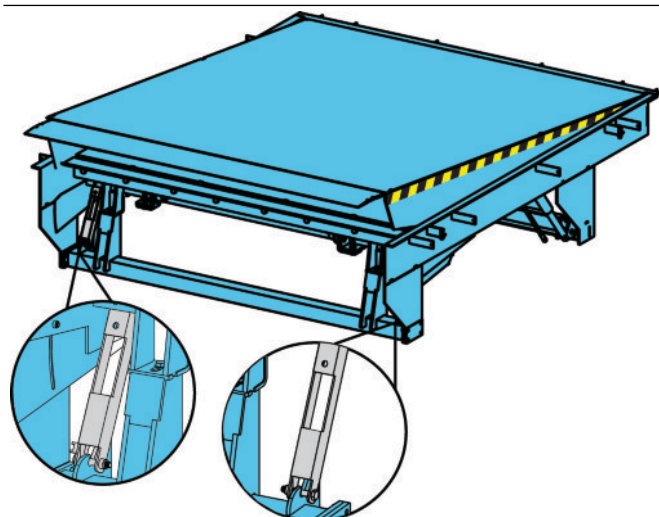

## 1.4 Udskydeligt næb

### 1.4.1 Næbmateriale

#### 1.4.1.1 Stål telescopic lip

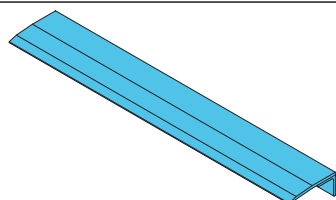

Stålet telescopic lip giver middelhøj komfort.

### 1.4.2 Næbtype

#### 1.4.2.1 Standardnæb

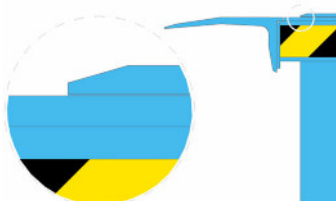

Når standardnæbbet skubbes ud, forekommer der altid en kant fra næbbet til læssebroens platform, som giver et bump, når man kører over den. Næbbets længde er 500 mm eller 1000 mm.

#### 1.4.2.2 Ergonomisk næb

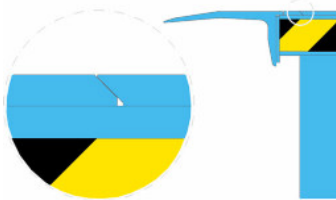

Når det ergonomiske næb er skudt helt ud, er det plant med læssebro platformen. På grund af den plane overgang reduceres chockbelastninger. Maksimal bufferdybde er 100 mm. Næbbets længde er 345 mm.

### 1.4.3 Næbformer

#### 1.4.3.1 Standard telescopic lip

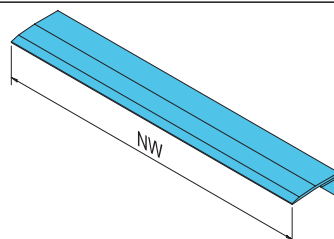

Standard telescopic lip er et enkelt rektangulært næb, der kan bruges til en række køretøjer i standardstørrelse.

#### 1.4.3.2 Affaset telescopic lip

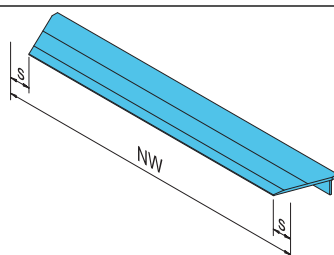

Tilspidset telescopic lip sikrer, at næbbet kan nå lastbilens bund, selv hvis lastbilens ikke er parkeret præcist midt for. Forhindrer skader på lastbilens og afbrydelser af tilbakningsproceduren.  $s = 100 \text{ mm}$

#### 1.4.3.3 2 segmenter, der kan trækkes tilbage

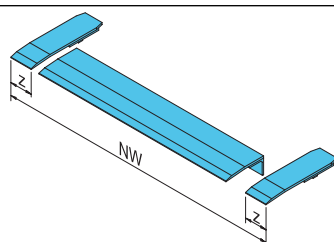

Til brug sammen med køretøjer af forskellig bredde kan telescopic lip leveres med 2 segmenter, der kan trækkes tilbage. På hver side skubbes et 140 mm bredt segment ind, når et mindre køretøj kører ind i docken.

### 1.4.4 Affaset næb

80 mm



Standardstål næbbet er 80 mm affaset og designet til at give maks. komfort og jævn overgang fra næbbet.

### 1.4.5 Sikkert kontaktområde

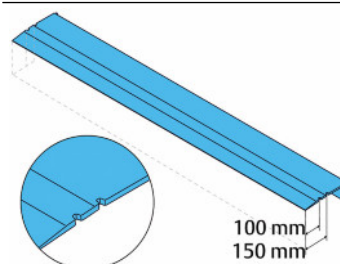

Udskæringer på begge sider ved 100 mm og 150 mm viser det sikre kontaktområde for næbbet på lastbilens lad.

## 1.5 Platform

### 1.5.1 Tykkelse af tåreplade på læssebroen

Tårepladen af typen 6 mm S355 (6/8) er beregnet til af- og pålæsning, typisk med 4-hjulede gaffeltrucks med luftfyldte dæk, og er også velegnet til håndtering af udstyr med høje punktbelastninger som f.eks. elektriske palletrucks.

### 1.5.2 Magnetic seal

To seal the gap between leveler and pit, an optimized magnetic seal of flexible fibre-reinforced material can be factory-installed between the flexible platform and frame. While reducing draughts and insulating, the magnetic seal also prevents dust and insects entering the building thereby improving working conditions and increasing energy savings.

### 1.5.3 EPDM-tætning

For at lukke hullet mellem læssebro og grav kan der ved fremstilling af læssebroen monteres en EPDM-tætning mellem den bevægelige platform og rammen. Når man reducerer træk ind i bygningen, forbedrer man arbejdsforholdene og øger energibesparelsen.

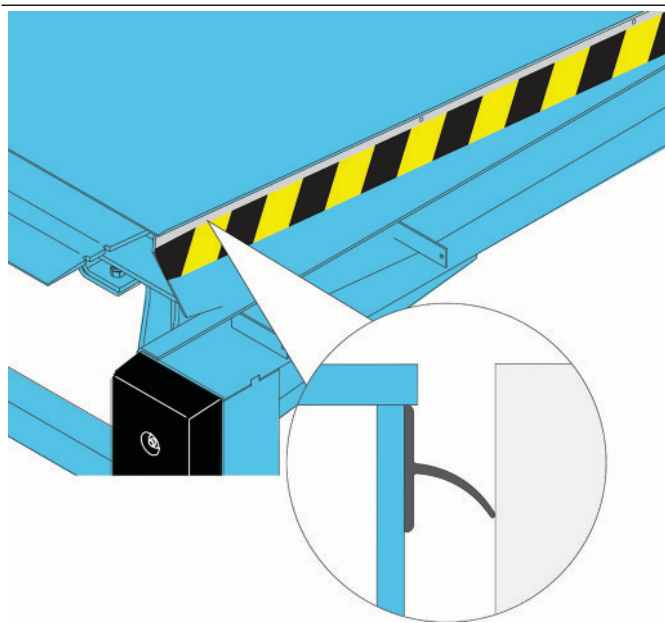

### 1.5.4 Portdug til forsiden

En portdug af PVC til forsiden på platformen forhindrer træk og snavs under læssebroen.

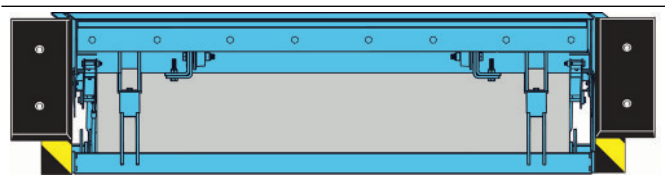

### 1.5.5 Skridbeskyttelse/støjreduktion

Påføring af en polyuretanbelægning som skridbeskyttelse på næb og platform giver en holdbar skridsikker (R11 i henhold til DIN 51130) og støjreducerende overflade. Effekten er en glat og behagelig overflade til håndtering af udstyr, der er mindre modtageligt over for slitage.

PU-belægningsmaterialet er modstandsdygtigt over for slag, termisk påvirkning og de fleste typer kemikalier, og det har en høj belastningskapacitet.

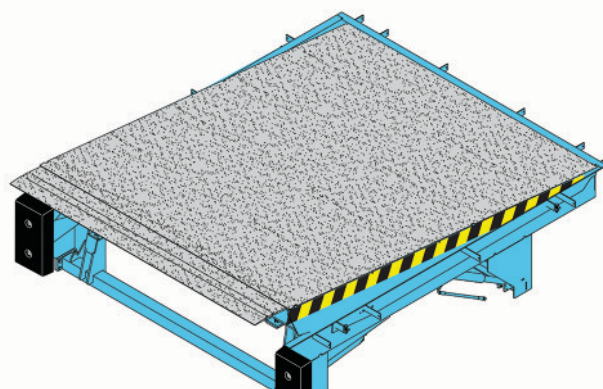

## 1.6 Overflade

### 1.6.1 Maling

#### 1.6.1.1 Farver

Læssebroen er som standard lakeret. Standardfarverne er:



Farver til rådighed som alternativ er:



#### 1.6.1.2 Standard malingsklasse

Hvis læssebroenskal bruges i et landområde, er standard-finishen:

- Malingsklasse 1; 80 µm fabriksmalet til korrosionskategori C2 M

#### 1.6.1.3 Malingsklasser

Hvis læssebroen skal bruges i en bymæssig eller industriel atmosfære eller i et kystområde, kan det være relevant at vælge en alternativ malingsklasse med højere resistens over for korrosion C3 M.

- Malingsklasse 3; 160 µm fabriksmalet til korrosionskategori C3 M

### 1.6.2 Varmgalvanisering

For at hæve korrosionsbeskyttelsen til C4 i saltholdige kystegne eller C5-I til aggressive eller fugtige forhold kan læssebroen leveres med varmgalvaniserede (80 µm) ståldele.



## 1.7 Docking-styringer

### 1.7.1 950 Docking LA TD

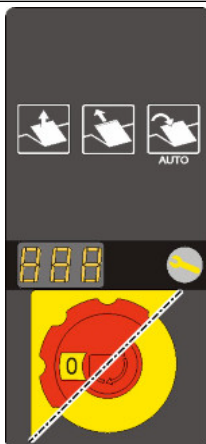

- Dødmandsknap til løft af platform.
- Dødmands-knap for at placere næbbet på vognens lad.
- Auto Retur knap til at sætte broen tilbage i parkeringsposition.
- Hovedafbryder eller nødstopknap.
- Tilslutning af af ASSA ABLOY stopklods.

### 1.7.2 950 Docking DLA TD

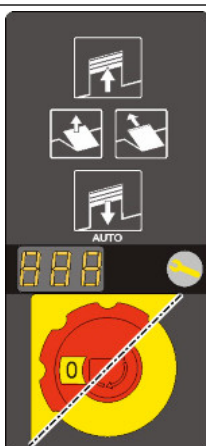

- Dødmandsknap til løft af platform.
- Dødmands-knap for at placere næbbet på vognens lad.
- Auto Retur knap til at sætte broen tilbage i parkeringsposition.
- Hovedafbryder eller nødstopknap.
- Tilslutning af af ASSA ABLOY stopklods.
- Designet til at betjene en ledhejseport i dockingstationen.

### 1.7.3 950 Docking LSA TD



- Dødmandsknap til løft af platform.
- Dødmands-knap for at placere næbbet på vognens lad.
- Auto Retur knap til at sætte broen tilbage i parkeringsposition.
- Hovedafbryder eller nødstopknap.
- Tilslutning af af ASSA ABLOY stopklods.
- Designet til at betjene en oppustelig porttætning i dockingstationen.

### 1.7.4 950 Docking DLSA TD



- Dødmandsknap til løft af platform.
- Dødmands-knap for at placere næbbet på vognens lad.
- Auto Retur knap til at sætte broen tilbage i parkeringsposition.
- Hovedafbryder eller nødstopknap.
- Tilslutning af af ASSA ABLOY stopklods.
- Designet til at betjene en ledhejseport og en oppustelig porttætning i dockingstationen.

### 1.7.5 950 Docking-strømkabel



- Standard: 1,1 m strømkabel til tilslutning til en stikkontakt på væggen.
- Valgmulighed: 1,5 m strømkabel med CEE-stik, monteret på forhånd.

## 1.8 Udstyr

### 1.8.1 Buffere

Buffere foran på læssebroen absorberer energien fra et køretøj, der bevidst eller ubevidst rammer bygningen. Buffere findes i forskellige størrelser i faste eller bevægelige modeller og af gummi eller stålplade og fjederfunktion.

#### 1.8.1.1 RS

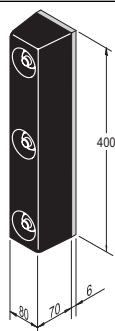

##### Anvendelse

RS-bufferen er den økonomiske løsning til dockingstationer, hvor køretøjer af forskellig størrelse læsser af og på.

#### 1.8.1.2 RB

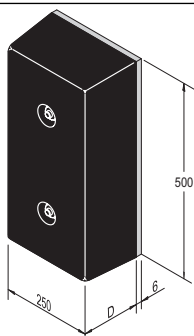

##### Anvendelse

RB-bufferen er et stort stykke fast gummi. Det er den universelle løsning til beskyttelse af bygninger og køretøjer. Dybder til rådighed:

- 90 mm
- 140 mm

#### 1.8.1.3 RB med forplade af stål

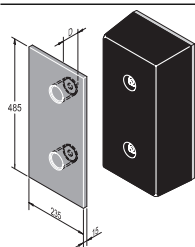

##### Anvendelse

RB-bufferen med en stålforplade giver en større beskyttelse af bygningen, og forlænger bufferens levetid.

Findes i 2 tykkelser:

- 90 mm
- 140 mm

#### 1.8.1.4 RB med stålforplade og topplade

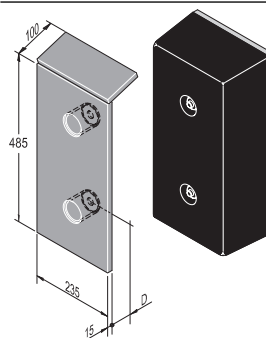

##### Anvendelse

RB-bufferen med stålbeskyttet forside og topplade er designet til køretøjer med høje vognlad som udskiftelige åbne vogne og containere.

Findes i 2 tykkelser:

- 90 mm
- 140 mm

#### 1.8.1.5 Rullebuffer

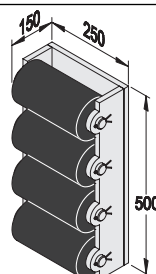

##### Anvendelse

Rulle bufferen er en særdeles robust løsning til læssebroer, hvor køretøjet bevæger sig meget op og ned under læsning og losning. Rulle bufferen er designet til køretøjer uden fremspringende elementer under bagdøren.

#### 1.8.1.6 EBF

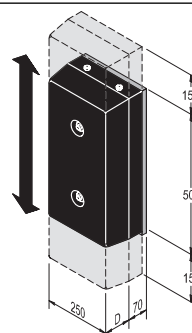

##### Anvendelse

EBF-bufferen er den ideelle løsning til dockingstationer, hvor køretøjer forventes at foretage betragtelige lodrette ændring i højden ved af- og pålæsning. Denne buffer følger lastbilens lodrette bevægelser.

Dybder til rådighed:

- 90 mm
- 140 mm

#### 1.8.1.7 EBH

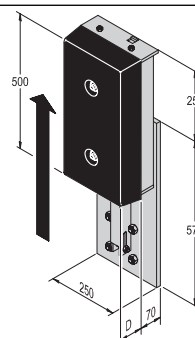

##### Anvendelse

RS-bufferen er den ideelle løsning til dockingstationer, hvor køretøjer af forskellig størrelse læsser af og på.

Denne buffer kan justeres lodret med en 'frigørelsesanordning'.

Dybder til rådighed:

- 90 mm
- 140 mm

### 1.8.1.8 Stålfjederbuffer 600

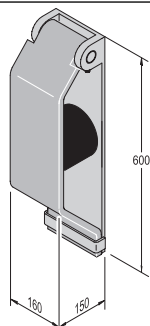

#### Anvendelse

Denne stålfjederbuffer er den ideelle beskyttelse af rampen såvel som selve lastbilen.

### 1.8.1.9 Stålfjederbuffer 800

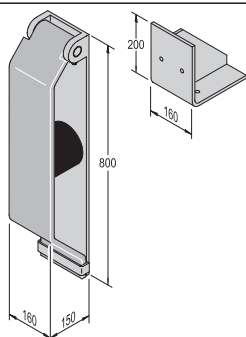

#### Anvendelse

Denne 800 mm stålfjederbuffer er designet til anvendelser, hvor lastbilerne generelt er højere end rampens niveau.

### 1.8.2 ASSA ABLOY DE6190WC Stopklods

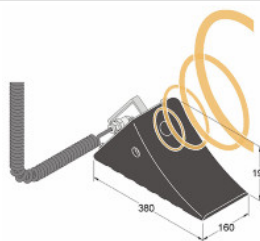

Stopklodsens har en sensor til registrering af tilstedeværelsen og positionen af lastbilen og er tilsluttet til læssebroens styring. Hvis der ikke registreres nogen lastbil, bliver dockingstationen blokeret af hensyn til sikkerheden. Endvidere forebygger stopklodsens, at lastbilen bevæger sig under læsning/aflæsning.

### 1.8.3 ASSA ABLOY DE6090TLS trafiklyssystem



Trafiklyssystemet har enten en sensor over læssebroen, som registrerer tilstedeværelsen af et køretøj, eller det er en stopklods, der registrerer køretøjet.

Hvis der ikke er noget køretøj (læssebroen er fri) er det indvendige trafiklys rødt, det udvendige grønt. Trafiklyset kan også kombineres med en stopklods eller port/læssebroblokering.

### 1.8.4 ASSA ABLOY DE6090DL Dock light Heavy Duty LED

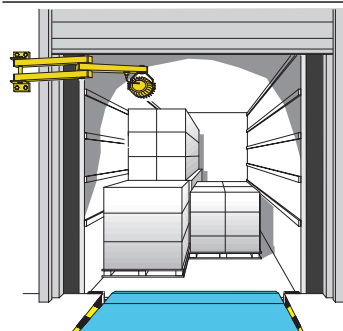

Hvor docklys ofte er en udsat genstand i dockingområdet, er det praktisk talt uforgængelige docklys, Dock Light Heavy Duty LED, den perfekte løsning til at få lys ind i lastvogn og dockingområde. Det er designet med henblik på de mest krævende omgivelser og kan modstå hårde stød fra kørende gaffeltrucks uden at blive beskadiget.

### 1.8.5 ASSA ABLOY DE6190FL – lampe med blæser

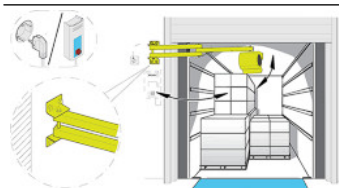

Den kompakte lampe med blæser er en kombineret løsning med blæser og docklys i én enhed. Blæseren skaber en konstant tilførsel af luft, der opfrisker og renser luften inde i traileren eller containeren, mens det integrerede docklys leverer kraftig belysning. Enheden er monteret på en fleksibel og robust arm og er velegnet til anvendelser i industrien i almindelighed og i logistikbranchen i særdeleshed, hvor den fremmer en nem og hurtig dockingproces.

### 1.8.6 Parkeringsstyr

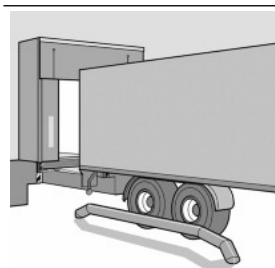

Denne visuelle hjælp gør det nemmere at parkere køretøjet og reducerer risikoen for sammenstød. Det er særligt nyttige ved dockingstationer med brede bronæb og pudetætninger. Parkeringsstyr kan boltes eller støbes på gulvet foran broen.

### 1.8.7 ASSA ABLOY DE6190DI Dock-IN

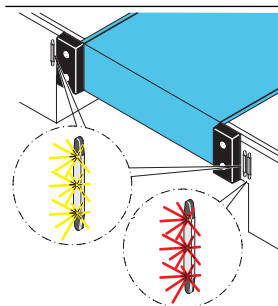

ASSA ABLOY Dock-IN tilbyder et komplet sortiment af tilbakkings- og trafiklys, som får lastvognen rettet ind i forhold til læssebroen og gør tilbakkingsproceduren nem og sikker. ASSA ABLOY Dock-IN bygger på moderne LED-teknologi og står for høj pålidelighed og lavt energiforbrug.

#### 1.8.7.1 Dock-IN Hvid

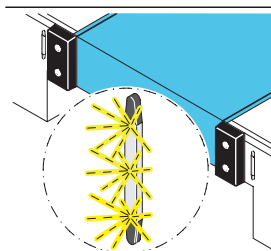

ASSA ABLOY Dock-IN Hvid består af to rækker med hvidt LED-lys. Det er designet som en hjælp til at lede en lastbil ind til docken. ASSA ABLOY Dock-IN Hvid giver en meget mere synlig hjælp end hvide striber på porttætningen eller asfalten. Da de er monteret på væggen, er de altid meget synlige, meget mindre udsat for slid, og de er ikke gemt af snavs og sne!

#### 1.8.7.2 Dock-IN Rød

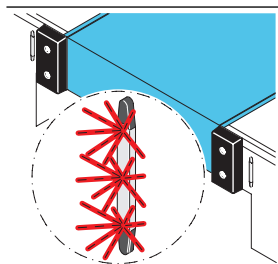

ASSA ABLOY Dock-IN Rød er et trafiklyssystem, som består af en række med rødt LED-lys, en sensor til detektering af lastvogne og en kontrolboks til trafiklyset. Sensoren detekterer lastvognen, når den er placeret rigtigt, meget tæt på docken. Det røde LED-lys tændes (ON) for at give signal til lastvognens fører om at bremse og lade lastvognen rulle mod bufferen med den lavest mulige hastighed, så man ikke risikerer skader. Systemet indeholder desuden sammenlåsning med læssebroens styring, som kun frigives, når lastvognen er på plads, og det røde LED-lys er tændt (ON).

#### 1.8.7.3 Dock-IN Hvid og Rød

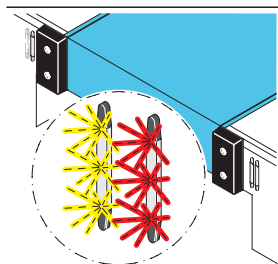

ASSA ABLOY Dock-IN Hvid og Rød er den optimale kombination af begge systemer, som giver en nem og sikker docking. De hvide LED-lys udgør det visuelle mål, mens de røde LED-lys placerer lastvognen i den rigtige afstand til læssebroen. De hvide LED-ledelys slukkes, når lastvognen er på plads, og samtidig tændes de røde LED-lys. Før lastbilen kører, trykker operatøren på nulstillingsknappen på styringen inde i bygningen. Så tænder de hvide LED'er, og de røde LED'er slukker som tegn til lastbilchaufføren om, at læsningen er fuldført.

#### 1.8.7.4 Standard

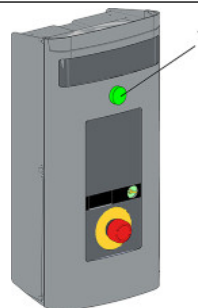

1. Indikatorlys indendørs og nulstillingsknop

Indikatorlys indendørs. Et grønt LED-lys på 950-styringen, som viser, at styringen er klar til brug. Operatøren af læsserampen ved præcis, hvornår han kan starte på at laste eller losse. Det grønne LED-lys medvirker til at spare energi og styre hele læsseprocessen.

**Nulstillingsknop**  
Nulstillingsfunktionen aktiveres med en trykknop på styringen inde i bygningen, før lastbilen kører. De hvide LED'er tænder, og de røde LED'er slukker som tegn til lastbilchaufføren om, at læsningen er fuldført. Ved brug af denne funktion skal læssebroen være i parkeringsposition, ledporten lukket og den oppustelige porttætning i hvi-leposition. Nulstillingsfunktionen aktiveres ved at holde knappen nedtrykket i 1 sekund. Hvis knappen holdes nedtrykket i 3 sekunder, før lastbilen kører, tænder de røde LED'er igen, og de hvide LED'er slukker. Når lastbilen kører væk, tænder de hvide LED-lys, og Dock-IN-systemet er klar til næste lastbil.



#### 1.8.7.5 Valgmuligheder

- Dock-IN Grøn og Rød.

Grønne LED'er i stedet for hvide. Denne version har samme funktion som Dock-IN Hvid og Rød.

- Indvendigt indikatorlys indbygget i 950-styringen  
Et grønt LED-lys på styringen, som viser, at den er klar til brug. Operatøren af læsserampen ved præcis, hvornår han kan starte på at laste eller losse. Det grønne LED-lys medvirker til at spare energi og styre hele læsseprocessen.

- Et rødt LED-lys mere

Der kan tilføjes endnu en række røde LED-lys, så der er rødt LED-trafiklys på begge sider af læssebroen. Dette er en mulighed for terminaler, hvor der kommer internationale højre- og venstrestyrede lastvogne.

- Stopklodsforbindelse

For at forøge sikkerheden er det muligt at forbinde ASSA ABLOY-stopklodsens til trafiklys-løsningen ASSA ABLOY Dock-IN Rød eller ASSA ABLOY Dock-IN Hvid og Rød. Styringen vil være låst, indtil lastvognen er detekteret, og stopklodsens er på plads.

Bemærk:

Sørg for, at LED-lysene ikke bliver dækket af porttætningen.

En lastvogn må ikke være mere end maks. 2000 mm under sensorens placering.

## 2 Valgmuligheder

### 2.1 Belastningskapacitet i overensstemmelse med EN1398

EN 1398 beskriver 3 nøgledimensioner om belastninger.

#### 2.1.1 Nominel belastning

Den nominelle belastning er den samlede vægt af varer, gaffeltruck og føreren.



#### 2.1.2 Akseltryk

Akselbelastninger skal måles over to rektangulære kontaktflader med en sideværts afstand på 1 m. Disse områder gælder kun, hvis de aktuelle forhold ikke foreskriver en højere belastning. Størrelsen på aftrykket [mm<sup>2</sup>] beregnes i form af hjulbelastningen [N] divideret med 2 [N/mm<sup>2</sup>]. Størrelsesforholdet for det rektangulære aftryk er W:L = 3:2.

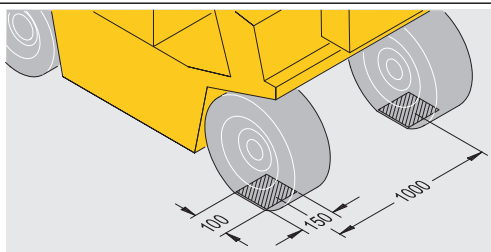

I tegningen bliver der vist mål for en læssebro med en belastningskapacitet på 100kN eller 150kN.

#### 2.1.3 Dynamisk belastning

Den dynamiske belastning er bevægelsen af den nominelle belastning og trykket på læssebroen forårsaget af gaffeltrucken i bevægelse.

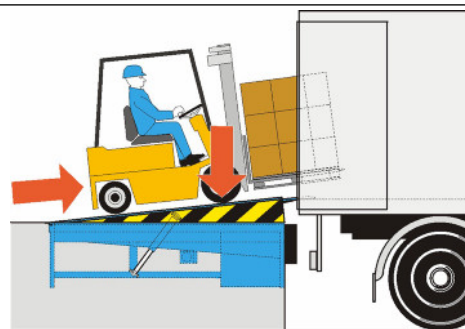

## 2.2 Vælg belastningskapaciteten

Belastningskapaciteten af læssebroen skal altid være højere end den normerede belastning.

### 2.2.1 Eksempel

Vægt på gaffeltruck	3600 kg
Vægt på varer	1500 kg
Førerens vægt	100 kg
Total vægt/nominel vægt	5200 kg
Anbefalet belastningskapacitet for læssebroen	6000 kg/60kN

## 2.3 Tykkelsen på tåreplade på læssebroen

6 ton (60kN) DL6220TR teledock replacement er som standard forsynet med en tåreplade på 6 mm S355 (6/8). Den er beregnet til af- og pålæsning, typisk med 4-hjulede gaffeltrucks med luftfyldte dæk, og er også velegnet til håndtering af udstyr med høje punktbelastninger som f.eks. elektriske palletrucks.

## 2.4 Fri plads under næbbet

I henhold til sikkerhedsinstruktionerne i EN 1398 skal næbet under på- eller aflæsning ligge fast med minimum 100 mm og over hele sin bredde på køretøjets lad.

### 2.4.1 Passende næbmuligheder til lastbiler med konventionelle lad, der ikke har noget trin bagtil

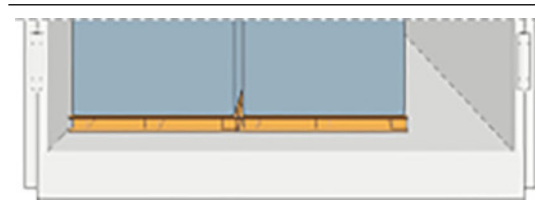

#### 2.4.1.1 Stålnæb

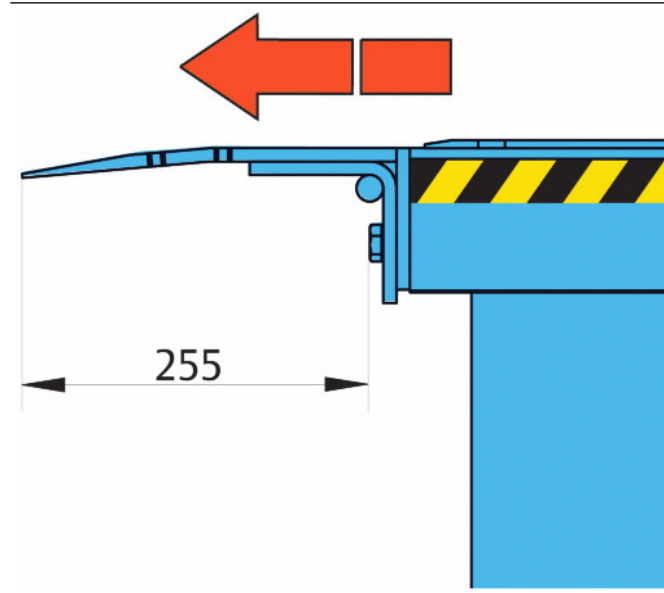

2.4.2 Passende næbmulighed til typiske kølecontainerlastbiler med lad, der har et trin bagtil

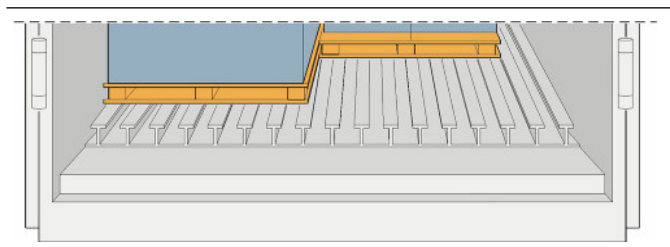

2.4.2.1 Containernæb (kun stål næb)

Denne valgmulighed fås til næblængderne 500 og 1000 mm.

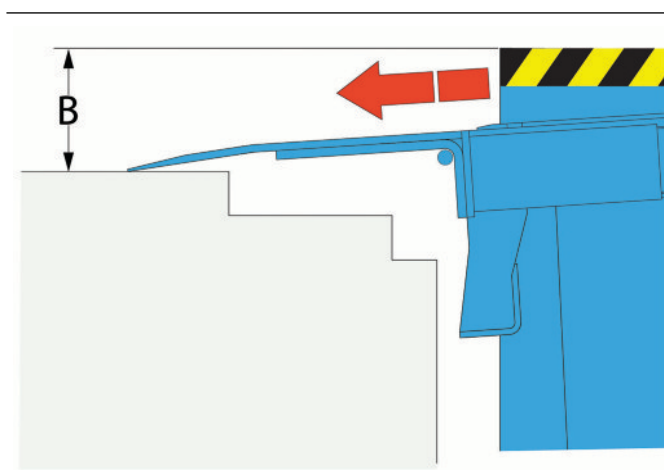
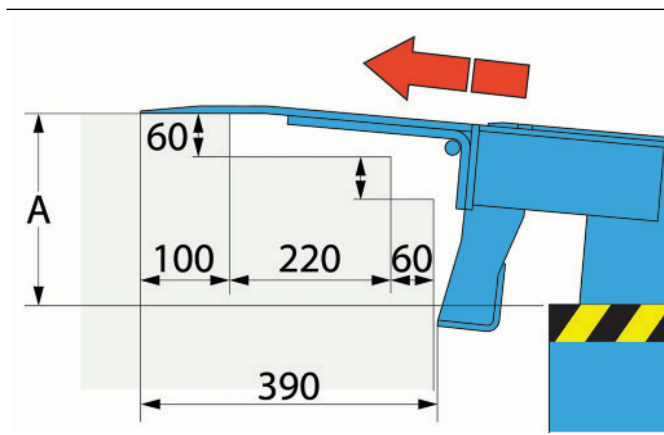

## 3 Specifikationer

### 3.1 Dimensioner

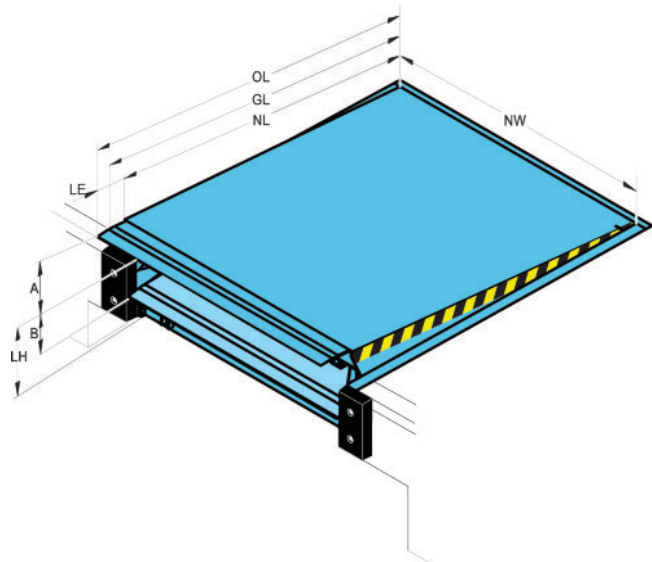

NL	Nominal længde
OL	Samlet længde:
GL	Hældningslængde
NW	Nominal bredde
LE	Næbforlængelse
LH	Læssebrohøjde
A	Arbejdsområde over dockniveau
B	Arbejdsområde under dockniveau

Dimensioner			Lodret arbejdsområde		
NL	LH	Mål	500 mm	1000 mm	ERGO
2000	600	A	440	530	400
		B	400	470	370
2500	600	A	450	530	420
		B	380	430	350
3000	600	A	430	490	400
		B	360	410	340

Nominal bredde (NW) 2000, 2200, 2250 mm for alle størrelser.

\*\* I overensstemmelse med EN 1398-standarden må læssebroen ikke anvendes uden for det tilladte hældningsinterval på  $\pm 12,5\%$  (ca.  $\pm 7^\circ$ ). Hældningen må kun overskrides, hvis operatøren sikrer, at faren for at glide er blevet fjernet (f.eks. ved at overfladerne er tørre eller rene).

### 3.2 Styling

#### 3.2.1 Dimensioner

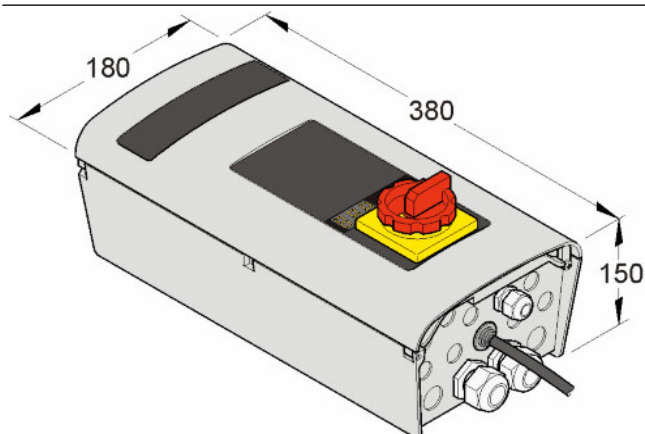

950-serien



# 4 CEN-kompatibilitet

## 4.1 Sikkerhed iht. europæisk standard EN 1398

- Nødstopfunktion
  - Sikkerhedsventiler stopper sænkning af læssebroen efter maks. 6 % af den nominelle længde på læssebroen.
  - To løftecylindere sørger for, at læssebroen stopper i vandret stilling.
- Flyde position.
- Platformsridning Sideværts afbøjning på mindst 3 % af nominel bredde.
- Fodbeskyttelse dækker mellemrummet mellem platform og grav i læssebroens højeste position.
- Arbejdsområdehældning maks. 12,5 % (~7°).
- Advarselsstriber på sideplader og på ramme (sort/gul).

# 5 Bygnings- og pladskrav

## 5.1 Krav til elinstallation

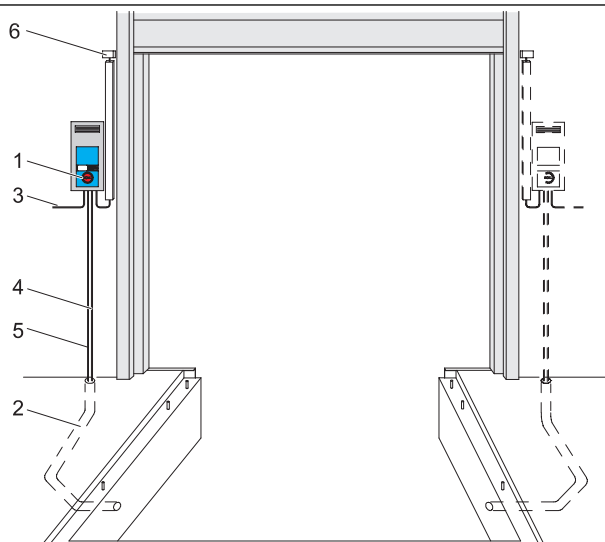

1	Styring (medfølger i leverancen)	
2	Rør til træk af kabler, indvendig diameter 70, vinkler < 45° (ikke med i vores leverance)	
3	Hovedstrømforsyning: Hovedsikring: Motorkraft:	3/N/Jord AC 50 Hz 400 V 3-faset N + Jord D0 10 A gL 1,5 kW
4	Kabel:	7 x 0,75 mm <sup>2</sup>
5	Motorkabel:	4 x 1,5 mm <sup>2</sup>
6	Eventuel sikkerhedsafbryder på ledhejseporten, så læssebroen er spærret, når porten er lukket*	

\*Ikke standard

## 6 Service, der er skræddersyet til dine behov

At designe og montere din teledock replacement er kun begyndelsen. De mest meningsfulde relationer er dem, der er bygget til at holde. Vi er ved din side længe efter installationen med serviceaftaler, der er specifikt udviklet til at sikre, at din ASSA ABLOY DL6220TR leverer den ydelse, du fortjener.

For at vælge den serviceaftale, der passer bedst til dig, finder vi først ud af, hvad dine prioriteter er for din teledock replacement. Kun forebyggende vedligeholdelse eller mulighed for at optimere ydelsen fuldt ud? Sammen kan vi skræddersy din serviceaftale, så den passer til dig.

**Uanset hvilken aftale du vælger, er der én ting, der er sikker – du vil altid være i gode hænder, og der vil altid blive taget fuldstændig hånd om dine behov, når og hvor som helst.**



Med ASSA ABLOY Maintain kan du fokusere på din kerneforretning. Vi leverer forebyggende vedligeholdelse og kontrol af fysisk sikkerhed, så jeres indgangsløsning altid lever op til de seneste sikkerhedskrav, lokale forskrifter og operationelle retningslinjer.

Du kan også vælge at få adgang til vores digitale, opkoblede løsninger, som giver dig mulighed for proaktiv overvågning og styring af teledock replacement og dens vedligeholdelsesbehov.

Du kan se status, tilstand og behov for service for din ASSA ABLOY DL6220TR – alt sammen i realtid. Du kan også fjernovervåge dens ydeevne og få personaliserede meddelelser om fejl og alarmer.



Med ASSA ABLOY Optimize tager vi os fuldt ud af udstyret og har ansvar for det, så du aldrig behøver at bekymre dig om din teledock replacement.

Ud over den forebyggende vedligeholdelse og kontrol af fysisk sikkerhed, som ASSA ABLOY Maintain tilbyder, tager vi os også af alle reparationer og dele\*, hvilket sikrer stabile vedligeholdelsesomkostninger og en enklere administration.

Det omfatter også digitale løsninger, der giver os mulighed for sikker overvågning af din teledock replacement og for at reagere på realtidsdata med planlagt vedligeholdelse eller reparationer, før de bliver forstyrrende nødreparationer.

Disse data gør det også muligt for os at identificere eventuelle fejl og kontakte dig med henblik på fjernfejlfinding. Hvis vi kan undgå at sende en tekniker ud, er det både omkostnings- og tidsbesparende for begge parter, og det er også med til at reducere vores CO2-aftryk.

I tilfælde, hvor vi ikke kan udføre fjernfejlfinding, sørger vi for hurtig reaktion og sender en af vores erfarne teknikere med de rigtige værktøjer, ressourcer og dele til at løse det specifikke problem – helst første gang.

*\* bortset fra tilfælde af misbrug eller påkørsel*

Brug vores særlige døgnåbne servicehotline til alle dine behov for service. Herfra kan vi sammen skræddersy din egen serviceaftale.

Få mere at vide om ASSA ABLOY Entrance Systems på [www.assaabloyentrance.com](http://www.assaabloyentrance.com).

# Indeks

2		
2 segmenter, der kan trækkes tilbage.....	11	
9		
950 Docking DLA TD.....	14	
950 Docking DLSA TD.....	14	
950 Docking LA TD.....	14	
950 Docking LSA TD.....	14	
950 Docking-strømkabel.....	14	
A		
Affaset næb.....	11	
Affaset telescopic lip.....	11	
Akseltryk.....	20	
Anvendelse.....	8	
ASSA ABLOY DE6090DL Dock light Heavy Duty LED.....	16	
ASSA ABLOY DE6090TLS trafiklyssystem.....	16	
ASSA ABLOY DE6190DI Dock-IN	17	
ASSA ABLOY DE6190FL – lampe med blæser.....	17	
ASSA ABLOY DE6190WC Stopklods.....	16	
B		
Belastningskapacitet i overensstemmelse med EN1398..	20	
Beskrivelse.....	6	
Betjeningsmåde.....	8	
Buffere.....	15	
Bygnings- og pladskrav.....	25	
C		
CEN-kompatibilitet.....	24	
Containernæb (kun stål næb)...	22	
Copyright og ansvarsfraskrivelse.	2	
D		
Dimensioner.....	23, 23	
Dock-IN Hvid.....	17	
Dock-IN Hvid og Rød.....	18	
Dock-IN Rød.....	18	
Docking-styringer.....	14	
Dynamisk belastning.....	20	
E		
EBF.....	15	
EBH.....	15	
Eksempel.....	21	
EPDM-tætning.....	12	
Ergonomisk næb.....	11	
F		
Farver.....	13	
Fjern den eksisterende læssebro.	7	
Fordele ved S355-stålkonstruktionen.....	8	
Fri plads under næbbet.....	21	
Funktioner.....	3	
G		
Generelt.....	6	
H		
Hydraulikenhed fastgjort øverst på den bageste bundramme.....	9	
K		
Krav til elinstallation.....	25	
L		
Læssebro.....	8	
Løftecylindere.....	9	
M		
Magnetic seal.....	12	
Maling.....	13	
Malingsklasser.....	13	
N		
Næbformer.....	11	
Næbmateriale.....	11	
Næbtype.....	11	
Nominal belastning.....	20	
O		
Overflade.....	13	
Oversigt.....	9	
P		
Parkeringsstyr.....	17	
Passende næbmulighed til typiske kølecontainerlastbiler med lad, der har et trin bagtil.....	22	
Passende næbmuligheder til lastbiler med konventionelle lad, der ikke har noget trin bagtil.	21	
Placering af ny læssebro.....	7	
Platform.....	12	
Portdug til forsiden.....	12	
R		
Rammemodel F udskiftningssystem.....	6	
RB.....	15	
RB med forplade af stål.....	15	
RB med stålforside og topplade.	15	
Robust støtte i hvileposition....	10	
RS.....	15	
Rullebuffer.....	15	
S		
Service, der er skræddersyet til dine behov.....	26	
Sidestyr til det udskydelige næb	10	
Sikkerhed iht. europæisk standard EN 1398.....	24	
Sikkerhedsstøtte til venstre og højre.....	10	
Sikkert kontaktområde.....	11	
Skridbeskyttelse/støjreduktion.	12	
Specifikationer.....	23	
Stål telescopic lip.....	11	
Stålfjederbuffer 600.....	16	
Stålfjederbuffer 800.....	16	
Stålnæb.....	21	
Standard.....	18	
Standard malingsklasse.....	13	
Standard telescopic lip.....	11	
Standard næb.....	11	
Styring.....	23	

## T

Tekniske data.....	3
Tjek den eksisterende gravs tilstand .....	6
Tjek den eksisterende pits mål... ..	7
Tykkelse af tåreplade på læssebroen .....	12
Tykkelsen på tåreplade på læssebroen.....	21

## U

Udskiftningssystem.....	6
Udskydeligt næb.....	11
Udstyr.....	15

## V

Vælg belastningskapaciteten... ..	21
Valgmuligheder.....	19, 20
Varmgalvanisering.....	13

## Y

Ydelse.....	3
-------------	---









ASSA ABLOY-koncernen er den globale leder i adgangsløsninger.  
Hver dag hjælper vi milliarder af mennesker med at opleve en mere åben verden.

**ASSA ABLOY**  
Entrance Systems

ASSA ABLOY Entrance Systems leverer løsninger til effektiv og sikker flytning af gods og mennesker. Vores tilbud omfatter et bredt sortiment af automatiserede døre til gående, industriporte og porte til boliger samt læsserampeudstyr, perimenterhegn og serviceydelser.