



Verstärken Sie die Zugangskontrolle zu Ihrem Gebäude mit einer eleganten und kompakten Drehtüre, die speziell für die Überwachung und Abschreckung von unbefugtem Personenverkehr entwickelt wurde.

Die Sensorschleuse SG100 von ASSA ABLOY ist eine zuverlässige und stilvolle Lösung zur Regulierung des Personenflusses beim Betreten und Verlassen Ihres Gebäudes. Dank des 24-V-BLDC-Motors, der die sich schnell öffnenden, verborgenen Sperrflügel (standardmäßig aus 8/10 mm gehärtetem Glas) betätigt, handelt es sich um einen hocheffektiven Zugang, der unerwünschten Zutritt überwachen und bei Bedarf abwehren kann. Auf diese Weise trägt er wesentlich zu einem konstanten Sicherheitsniveau in Ihrer Umgebung bei.

Mit seinem verzinkten, beschichteten Stahlrahmen und den Gehäusepaneelen aus Edelstahl, der oberen Abdeckung aus 10 mm starkem, gehärtetem Glas sowie den beleuchteten Hinweispiktogrammen stellt die Schleuse eine elegante und hochwertige Ergänzung für den Eingangsbereich Ihres Gebäudes dar. Das Besondere an dieser Lösung ist jedoch die intuitive Integration in die Zugangskontrolle. Das Speedgate SG100 lässt sich über potentialfreie Kontakte oder COM-Ports problemlos in jedes Zugangskontrollsystem integrieren.

Sogar die obere Abdeckung der Schleuse kann individuell gestaltet werden, mit optionalen Aussparungen für oberflächenmontierbare Lesegeräte, Lesegerätehalterungen oder -ständer, sowie standardmäßig oder kundenspezifisch gestaltete Säulen für die Integration von Zugangskontrollsystemen. Teilen Sie uns einfach Ihren Bedarf mit.

Technische Daten

Konstruktion	Stahl
Durchgangsbreite	650/915 mm
Gehäusegröße (B x L x H):	125 x 1325 x 1000 mm
Gewicht	95 kg
Stromversorgung	100 bis 240 VAC, 50/60 Hz
Systemspannung	24 V DC
Betriebstemperatur	-20 °C bis +70 °C
IP-Schutzart	Schaltschrank IP44
Mittlere Zyklenzahl zwischen Ausfällen (MCBF)	10.000.000
Mittlere Reparaturzeit (MTTR)	< 30 Min.
Öffnungs- und Schließzeit	0,7 bis 1,5 Sek.

Optionen und Zubehör

- Sperrflügel aus Glas oder Acryl
- Firmenlogo auf Sperrflügeln aus Glas/Acryl
- Pulverbeschichtete Gehäuseverkleidung in RAL-Farbe
- Grundplatte aus Edelstahl
- Karteneinzug
- Halterungen für die Integration von Zugangskontrollsystemen (auf Anfrage)



Wichtige Funktionen und Schnittstellen

Individuell anpassbare Einstellungen

Die Sensorschleuse SG100 verfügt über eine logikgesteuerte Schnittstelle und arbeitet bidirektional. Der Durchgang kann in Ein- und Ausgangsrichtung mit aktiver Zutrittskontrolle, gesperrt oder frei drehbar eingestellt werden. Im Anschluss an die Freigabe verriegelt sich das Drehkreuz nach Ablauf der eingestellten Zeit wieder, wenn kein Durchtritt erfolgt. Wenn Personen aus beiden Richtungen das Drehkreuz gleichzeitig passieren möchten, hat die Person, die es zuerst betätigt, Vorrang.

Kontrollierter Zugang

Im Modus des kontrollierten Zugangs öffnet die Schleuse nach der Freigabebestätigung durch das Zugangskontrollsystem die Sperrflügel und gibt den Zugang für eine Person frei. Nach jeder Person sperren die Flügel den Durchgang erneut und lassen den Zugang aus der Eingangs- oder Ausgangsrichtung erst wieder zu, wenn ein neues Freigabesignal vom Zugangskontrollsystem empfangen wird.

Mehrfachöffnung

Eine weitere Person kann den Durchgang nutzen, auch wenn sich das Drehkreuz bereits dreht. Dazu ist ein weiteres Freigabesignal erforderlich. Die Drehkreuzsteuerung speichert bis zu 255 Freigaben, um aufeinanderfolgende Durchtritte ohne Stillstand zu erlauben (Dauerdrehen).

Alarmrückmeldungen

Bei einer Sicherheitsbedrohung oder anderen Vorfällen kann die Schleuse auf verschiedene Weise reagieren:

- Nur akustischer Alarm, ohne Blockierung der Spur.
- Sofortiges Schließen der Flügel und Blockierung der Spur* ohne akustischen Alarm.
- Sofortiges Schließen der Flügel und Blockierung der Spur*, auch mit akustischem Alarm.

* Wenn die Spur infolge eines Tailgating-Versuchs versperrt wird oder wenn jemand in die falsche Richtung unterwegs ist, werden die Türflügel geschlossen. Dabei wird die Anwesenheit von Personen sensorisch überwacht.

Notfall und Stromausfall

Im Notfall öffnet die Schleuse die Sperrflügel (Fail-secure-Modus). Bei einem Stromausfall werden jedoch sowohl der Mechanismus als auch die Sperrflügel entriegelt, so dass sie sich frei bewegen können. Sobald der Notalarm abfällt und/oder die Stromversorgung wiederhergestellt ist, wird die Schleuse automatisch zurückgesetzt.

LED-Anzeigen

Die LED-Leuchten am Drehkreuz zeigen den Betriebszustand in beiden Richtungen an.

Blau	Warten/Standby
Grün	Durchgang genehmigt
Rot	Kein Durchgang

Einstellungen

Betriebsmodus einstellbar für jede Durchgangsrichtung	Kontrolliert/Frei/Verriegelt
Akustische Benachrichtigungen	Ein/Aus
Überschreitung der Freigabezeit	5, 10, 15, 20 Sek.
Anbindung Notfallsystem	Ein/Aus

Abmessungen

945 mm

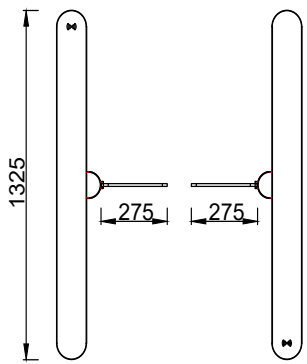
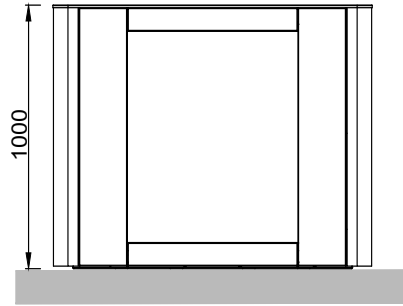
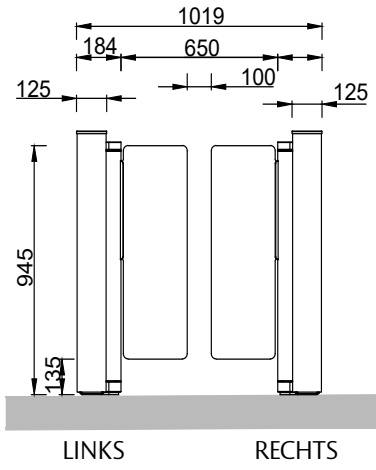

1.200 mm

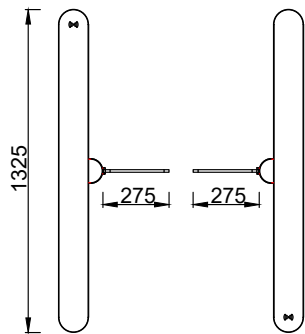
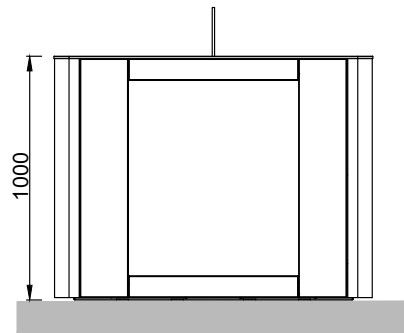
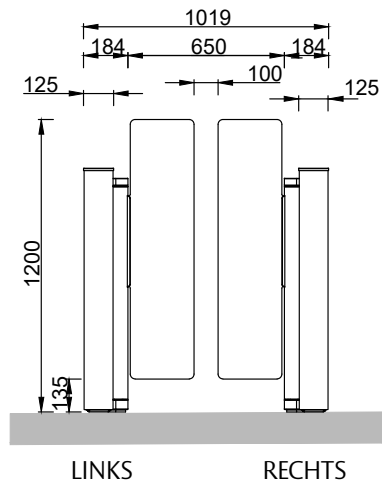

1.800 mm

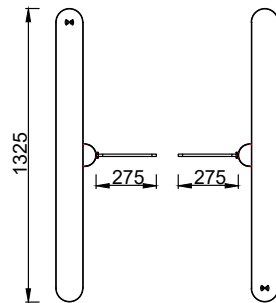
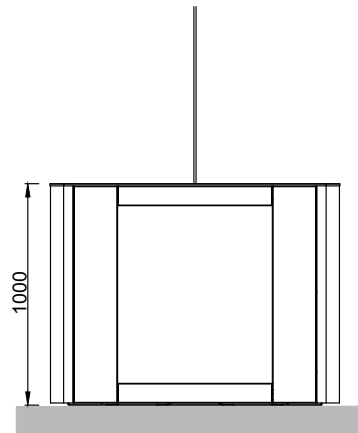
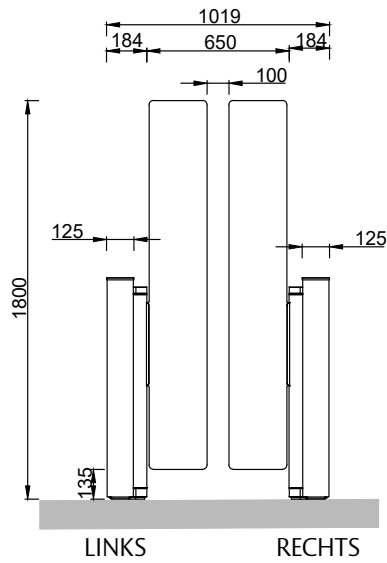

Die Türanlage sollte von geschultem und autorisiertem Personal installiert, regelmäßig kontrolliert, gepflegt und gewartet werden. Für einen ordnungsgemäßen und sicheren Betrieb werden Wartungspläne für die Durchführung vorbeugender Instandhaltungsarbeiten dringend empfohlen. Wenden Sie sich an Ihre ASSA ABLOY Entrance Systems-Vertretung, um mehr über unser Serviceangebot zu erfahren!