



Tämän järjestelmän avulla perävaunu kiinnitetään rakennukseen.

Käsi­käyt­to­inen ASSA ABLOY DE6290TL Truck Lock -kiinnitys­järjestelmä auttaa estämään onnettomuuksia ja loukkaantumisia kuormauslaiturilla. Kuormaamisen aikana perävaunu voi liikkua irti kuormauslaiturista haarukkatrukin liikkeen vaikutuksesta. Truck Lock on oikea ratkaisu tämän vaaran välttämiseksi.

Uusi vallankumouksellinen Truck Lock nostaa turvallisuuden täysin uudelle tasolle. Sen avulla perävaunu kiinnitetään kuormaustilan sisäpuolella ilman että pihalle täytyy asentaa mitään laitteita. Tämän ratkaisun ansiosta pihalla ei tarvita esteitä, jolloin onnettomuuksien ja loukkaantumisien vaara vähenee. Kenenkään ei tarvitse vaarantaa itseään asettamalla pyöräkiiloja tai vastaavia varusteita paikoilleen.

Kuormaustoiminnoissa turvallisuudella on yhä tärkeämpi rooli. Työturvallisuusviranomaisten ja vakuutusyhtiöiden tiukentuvat vaatimukset haastavat parantamaan turvallisuutta. Siksi ASSA ABLOY DE6290TL Truck Lock on oikea valinta.

Edut

- Yhden henkilön on helppo käyttää pehmeä vapautus-toiminnon ansiosta.
- Rullapidikkeen ja kumipuskurien lisääminen etuosaan vaimentaa tärinää ja järjestelmään kohdistuvia iskuja, joten sen käyttöikä pitenee.
- Estää perävaunuja liikkumasta kuormaamisen aikana.
- Työturvallisuus paranee. Loukkaantumisten, vaurioiden ja tavaravirran keskeytymisten vaara vähenee.
- Kun käytössä on tämä turvalaite, pihalla ei tarvita esteitä.
- Käyttäjä pysyy kuormaustilan sisällä, joten kenenkään ei tarvitse vaarantaa itseään menemällä ulos ajoneuvojen sekaan.
- Täyttää työturvallisuusviranomaisten vaatimukset.
- Kiinnitys toimii luotettavasti myös jäisissä ja lumisissa olosuhteissa.
- Varoittaa kuljettajia ennen katkeamispisteen saavuttamista.
- Hihna on erittäin kestävä.
- Punainen ja vihreä merkkivalo opastavat käyttäjää selkeästi.
- Vankka rakenne, pitkä käyttöikä sekä edulliset käyttö- ja kunnossapitokustannukset.

Tekniset tiedot

Vaatimustenmukaisuus	Konedirektiivin 2006/42/EY, RoHS 2011/65/EY:n ja täydennyksen 2015/863/EY mukainen vaatimustenmukaisuusvakuutus
Pohjalevy	Galvanoitu teräs
Kannen takaosa	Maalattu siniseksi (RAL 5010)
Kannen etuosa ja kelausyksikkö	Maalattu harmaaksi (RAL 9006)
Reunasuojaus	ruostumaton teräs
Katkeamispiste (suurin kiristysvoima)	35 kN
Varoitussignaali	Jos kiristysvoima saavuttaa 12 kN, kuuluu äänimerkki ja punainen merkkivalo vilkkuu.
Äänimerkki	105 dBA
Virran syöttö	24 V DC, 100mA
Elektroniikka	Kytkeminen kuormaustilan ohjauskeskukseen

Yleiskatsaus

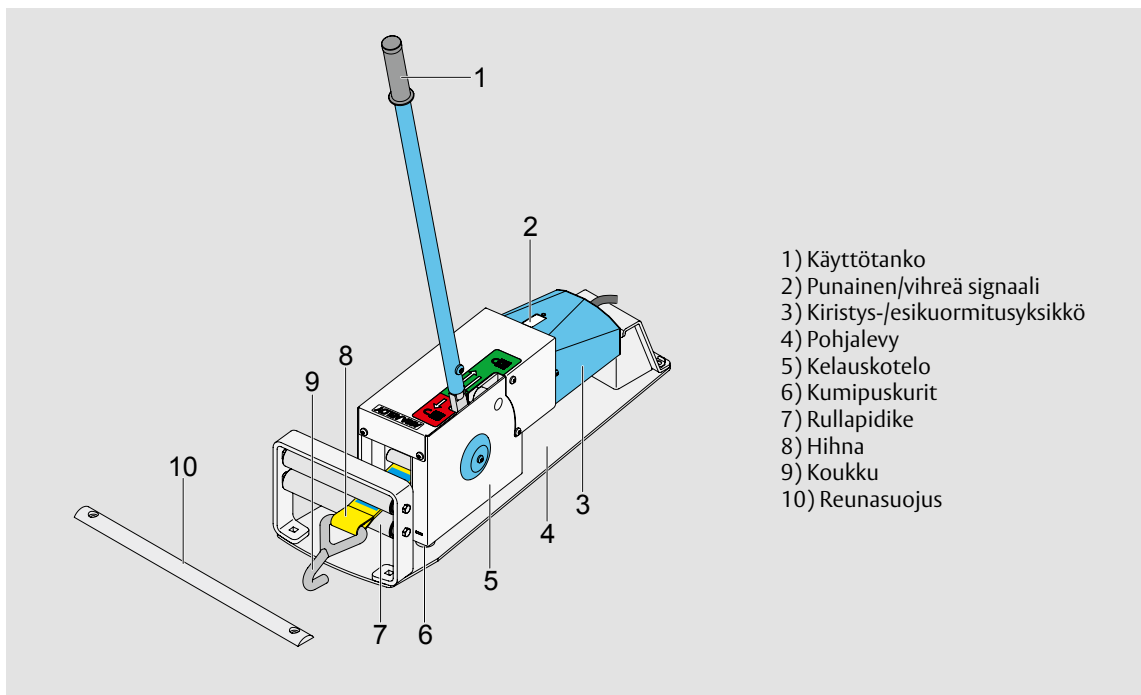

Asennus

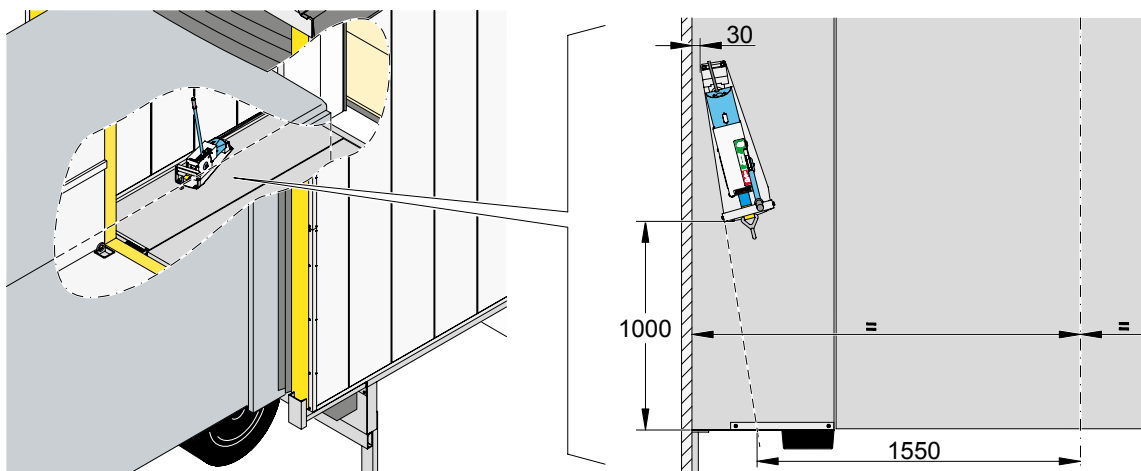

Käyttäminen

