

Fiche technique du produit

Porte rapide

ASSA ABLOY HS9020GHY

ASSA ABLOY
Entrance Systems

Experience a safer
and more open world



Copyright et avis de limitation de responsabilité

Bien que le contenu de cette publication ait été compilé avec le plus grand soin possible, ASSA ABLOY Entrance Systems ne saurait être tenu responsable de tout dégât pouvant découler d'erreurs ou d'omissions dans la présente publication. Nous nous réservons également le droit d'apporter toute modification/substitution technique appropriée sans avis préalable.

Aucun droit ne peut être dérivé du contenu du présent document.

Guides coloris : des différences de couleur peuvent se produire en raison des différentes méthodes d'impression et de publication.

Aucune partie de la présente publication ne peut être copiée ou publiée par numérisation, impression, photocopie, microfilm ou tout autre processus que ce soit sans l'autorisation écrite préalable d'ASSA ABLOY Entrance Systems.

Copyright © ASSA ABLOY Entrance Systems AB 2006-2021.

Tous droits réservés.

ASSA ABLOY, Besam, Crawford, Albany et Megadoor en tant que mots et logos, sont des exemples de marques commerciales appartenant au groupe ASSA ABLOY.

Aspects techniques

Caractéristiques

Zone d'utilisation :	À l'intérieur, dans des environnements humides/corrosifs et hygiéniques
Matériau :	Constructions en acier inoxydable AISI304
Dimensions max. : (l x H)*	4 000 mm x 4 000 mm
Coloris :	8 couleurs standard - blanc, jaune, vert, orange, rouge, gris, noir, bleu
Sécurité :	Cellules photoélectriques dans les guides latéraux Bord inférieur souple avec dispositif de détection sans fil Fonction d'éjection et de réinsertion automatique
Options :	Différentes options de panneaux vitrés et de moustiquaires sont disponibles

* Autres dimensions possibles sur demande

Performances

Vitesse de fonctionnement :	Ouverture : jusqu'à 1,2 m/s (optionnel 2,0 m/s) Fermeture : 0,5 m/s
Résistance au vent :	Classe 1 (300 Pa (N/m ²)) charge au vent maximale pendant la fermeture 50 Pa (N/m ²)*
Pénétration de l'eau :	Classe 2 (50 Pa (N/m ²))*
Perméabilité à l'air :	Classe 1 (24 m ³ /m ² /h à 50 Pa)*
Transmission thermique :	6,02 W/(m ² K)
Test de performances :	1 000 000 cycles
Plage de températures de fonctionnement :	5 °C à +40 °C

* Non applicable pour les moustiquaires

Sommaire

Copyright et avis de limitation de responsabilité	2
Aspects techniques	3
Sommaire	4
1. Description	5
1.1 Généralités.....	5
1.1.1 Standard.....	5
1.1.2 Options.....	5
1.2 Tablier de porte.....	6
1.2.1 Construction	6
1.2.2 Matériau.....	6
1.2.3 Hublots, panneaux vitrés et moustiquaires	6
1.2.4 Coloris.....	6
1.2.5 Système à réparation automatique	6
1.2.6 Bord inférieur souple.....	7
1.3 Colonnes latérales.....	7
1.3.1 General	7
1.4 Caisson supérieur	7
1.4.1 Rouleau en toile	7
1.4.2 Caches.....	7
1.5 Système d'exploitation.....	8
1.5.1 Généralités.....	8
1.5.2 Dispositif de commande.....	8
1.5.3 Boîtier de commande	8
1.5.4 Treuil à chaîne.....	8
1.5.5 Accès et automatisation	9
2. Caractéristiques techniques	12
2.1 Largeur et hauteur de la baie	12
2.2 Hublots / moustiquaires	12
2.2.1 Largeur de baie requise	12
2.2.2 Hauteur de baie requise.....	12
2.3 Caractéristiques techniques du tissu	12
2.4 Panneaux vitrés / moustiquaires.....	12
2.4.1 Panneau de 400 mm	12
2.4.2 Panneau de 800 mm	12
3. Performances CEN	13
4. Bâtiment et critères d'espace	14
4.1 Préparations de la construction.....	14
4.1.1 Préparations pour le montage.....	14
4.2 Conditions d'espace	14
5. Un service sur lequel vous pouvez compter	15

1. Description

1.1 Généralités

La porte rapide ASSA ABLOY HS9020GHY est conçue pour les applications intérieures dans des environnements humides ou corrosifs, ainsi que dans l'industrie alimentaire où les exigences en matière d'hygiène sont très strictes. Grâce à sa conception unique, elle assure une étanchéité parfaite. La porte rapide ASSA ABLOY HS9020GHY demande très peu de place et protège votre environnement contre les appels d'air, l'humidité, la poussière et la saleté. Sa vitesse de fonctionnement associée à ses propriétés d'étanchéité améliore vos flux de circulation, le confort des employés et économise de l'énergie.

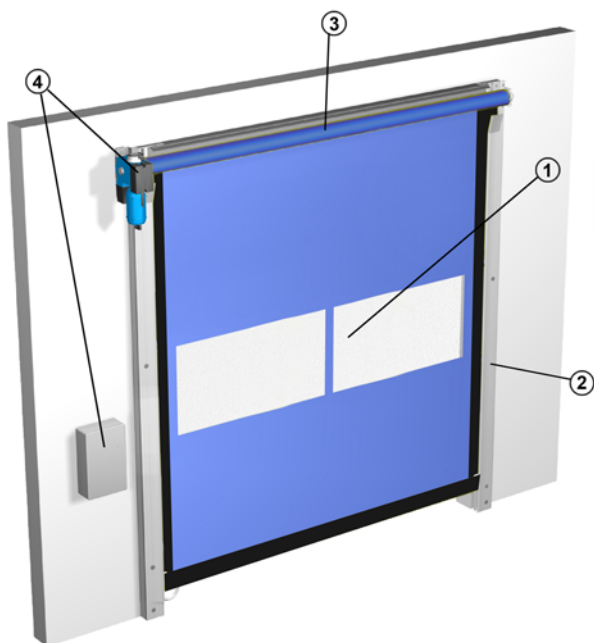

La porte rapide ASSA ABLOY HS9020GHY comprend quatre parties essentielles :

- 1) Rideau de porte
- 2) Colonnes latérales
- 3) Caisson moteur
- 4) Système de commande

1.1.1 Standard

La porte rapide ASSA ABLOY HS9020GHY est fournie avec les caractéristiques suivantes en standard :

Rideau de porte :	900 g/m ² PVC coloré Fonction de réparation automatique
Construction :	Constructions en acier inoxydable AISI304
Sécurité :	Cellules photoélectriques dans les guides latéraux Bord inférieur souple avec dispositif de détection sans fil Fonction d'éjection et de réinsertion automatique
Commande :	Moteur + unité de commande
Coloris :	8 couleurs standard - blanc, jaune, vert, orange, rouge, gris, noir, bleu

1.1.2 Options

ASSA ABLOY propose un large éventail d'options et d'accessoires permettant de personnaliser la ASSA ABLOY HS9020GHY porte rapide en fonction des besoins de chaque client.

Caisson haut :	Capot de cylindre en acier inoxydable Capot de l'opérateur en acier inoxydable Cylindre en acier inoxydable, axe et roulements
Colonne latérale :	Capots des colonnes latérales en acier inoxydable
Fonctionnement :	Unité de commande en acier inoxydable Accès et automatisation
Panneaux vitrés / moustiquaires :	Petits hublots / moustiquaires Panneaux vitrés / moustiquaires

1.2 Tablier de porte

1.2.1 Construction

Le tablier de porte est constitué d'une seule pièce de toile PVC. Le tablier de porte s'enroule au-dessus de la baie de porte et occupe peu d'espace.

Haut

Le haut de la toile est raccordé au tambour d'enroulement situé dans le caisson supérieur au-dessus de l'ouverture de porte. Le joint haut du tablier de porte appuie contre le fond de la protection du tambour, améliorant ainsi l'étanchéité.

Bas

Le joint bas souple du tablier de porte ne contient aucun raidisseur, ce qui rend le tablier parfaitement sûr car il se moule autour de l'obstacle, par exemple lorsqu'une personne se trouve coincée sous la porte qui se referme. Le joint bas est lesté de manière à assurer une meilleure étanchéité au niveau du sol.

Côté

Les côtés gauche et droit du tablier de porte sont équipés de sangles de retenue uniques, qui maintiennent le tablier de porte en tension sous la charge du vent, tout en minimisant la friction du tablier le long des guides latéraux. Si la porte est percutée par un véhicule, les sangles de retenue sont tirées hors du guide latéral. La fonction de réinsertion automatique se comporte comme une fermeture à glissière et réintroduit les sangles de retenue dans le guide latéral.

1.2.2 Matériau

Type de toile

- 900 g/m² PVC coloré,
- haute résistance

1.2.3 Hublots, panneaux vitrés et moustiquaires

Pour accroître l'admission de lumière du jour ou améliorer la visibilité ou le flux d'air, le rideau de porte peut être équipé de hublots, panneaux vitrés ou moustiquaires. Les hublots et moustiquaires ont des dimensions fixes et sont situés sur une grille prédéfinie. Les panneaux vitrés ou moustiquaires occupent toute la largeur du tablier de porte et sont centrés à une hauteur de 1600 mm selon la norme industrielle.

Panneau vitré ou moustiquaire

Hublots ou moustiquaires

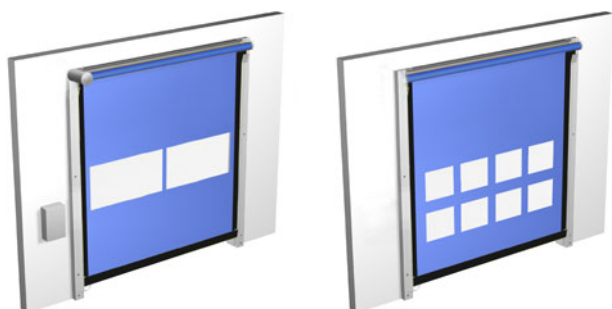

1.2.4 Coloris

La porte rapide ASSA ABLOY HS9020GHY est disponible en huit couleurs de tissu avec transparent. Les coloris RAL sont aussi proches que possible de la gamme officielle de coloris RAL HR. L'écart max. est de 1 DE.

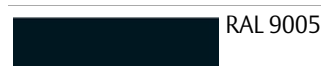

RAL 9010

Transparent (option)

1.2.5 Système à réparation automatique

Les portes rapides sont équipées d'un système de réinsertion automatique. Si une porte est percutée par un véhicule pendant le fonctionnement, le tablier de porte résistant absorbe l'impact et se désengage des guides latéraux, minimisant ainsi les dégâts. La porte se réinsère automatiquement dans les guides latéraux lors du prochain cycle d'ouverture et de fermeture. Cette caractéristique unique confère à la porte une certaine tolérance aux collisions, réduisant ainsi les dégâts et les temps d'arrêt de production, ainsi que les coûts de réparation.

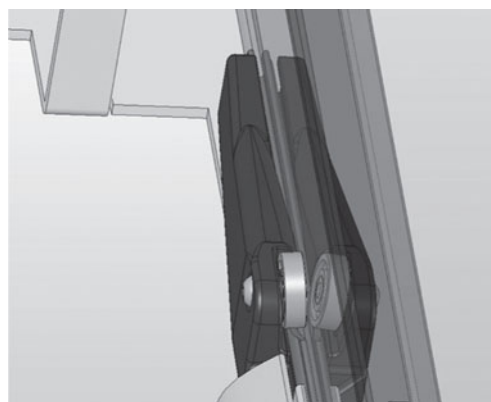

1.2.6 Bord inférieur souple

Le bord inférieur souple est un joint inférieur flexible contenant un dispositif de détection sans fil. En cas de collision avec un véhicule, le tablier sort des guides latéraux et se ré-insère automatiquement en cours de déplacement ou lors du cycle d'ouverture suivant.



1.3 Colonnes latérales

Les colonnes latérales guident le tablier de porte vers le haut et vers le bas. Ce guide établit un lien de type "plastique à plastique", ce qui rend la lubrification essentielle.

1.3.1 General

Les colonnes latérales font partie du bâti qui contient également la boîte de retour. Ce bâti est fait en tubes d'acier inoxydable de 3 mm d'épaisseur. Les colonnes latérales sont directement reliées au mur.

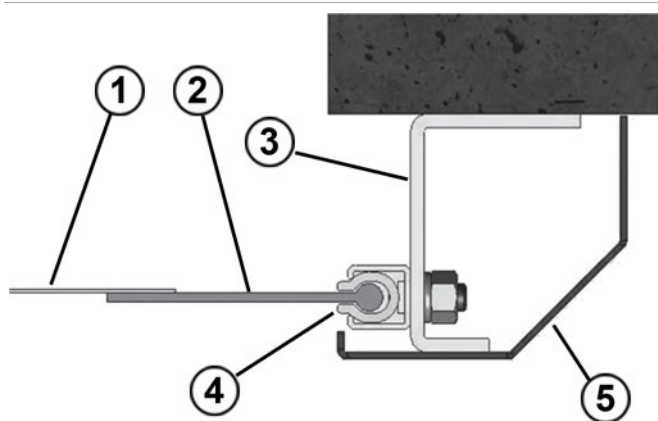

- 1) Tablier de porte
- 2) Sangle de retenue latérale (BEAD)
- 3) Cadre (37 mm x 52 mm x 3 mm acier plié)
- 4) Guide latéral en polyéthylène à faible niveau de frictions dans un rail en acier
- 5) Capot (acier galvanisé)

1.4 Caisson supérieur

1.4.1 Rouleau en toile

Le rouleau en toile est installé dans le caisson supérieur au dessus du tablier de la porte. Son but est d'enrouler le rideau de porte vers le haut ou de le dérouler vers le bas au moyen du système de commande. Le tablier de porte est tendu pas son propre poids.



1.4.2 Caches

Pour une utilisation dans des environnements sales et poussiéreux, ou pour des raisons esthétiques, un capot du caisson supérieur en option est disponible pour enfermer le rouleau de tissu et/ou l'opérateur. De plus, les guides latéraux peuvent être équipés de capots.

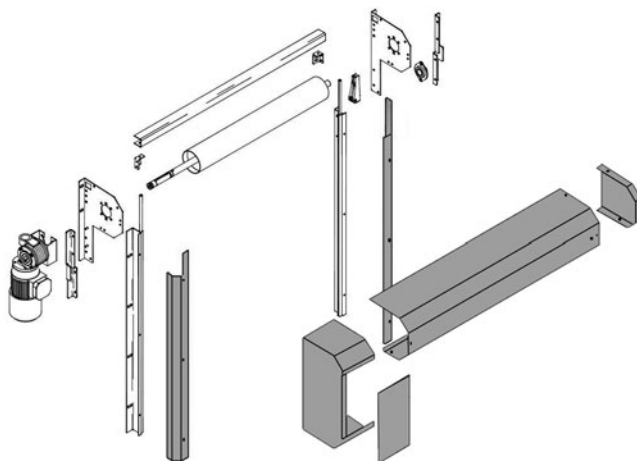

1.5 Système d'exploitation

1.5.1 Généralités

La porte rapide ASSA ABLOY HS9020GHY est toujours commandée électriquement. Le système d'exploitation est la combinaison de l'opérateur et de l'unité de commande. L'opérateur ouvre la porte à l'aide d'un moteur électrique. La porte se ferme sous le poids du tablier de porte. L'opérateur assure une fermeture rapide sans danger.

1.5.2 Dispositif de commande

Le moteur piloté par un inverseur de fréquence assure une fiabilité exceptionnelle et un fonctionnement en souplesse. Cette technologie assure un démarrage et un arrêt en douceur, ce qui augmente considérablement la longévité du moteur. Elle permet aussi une plus grande vitesse d'ouverture/de fermeture. Ce moteur assure un fonctionnement fiable 24 heures sur 24. Le moteur est toujours combiné à une unité de commande.

Le moteur entraîne le tambour d'enroulement pour ouvrir ou fermer la porte. En cas de panne d'électricité, le moteur peut être déconnecté et la porte ouverte ou fermée manuellement à l'aide de la manivelle.

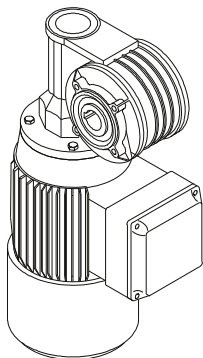

1.5.3 Boîtier de commande

Le boîtier de commande est installé à côté de la porte. Il comporte des boutons à impulsion de montée et de descente, un bouton d'arrêt d'urgence et un interrupteur principal mécanique.

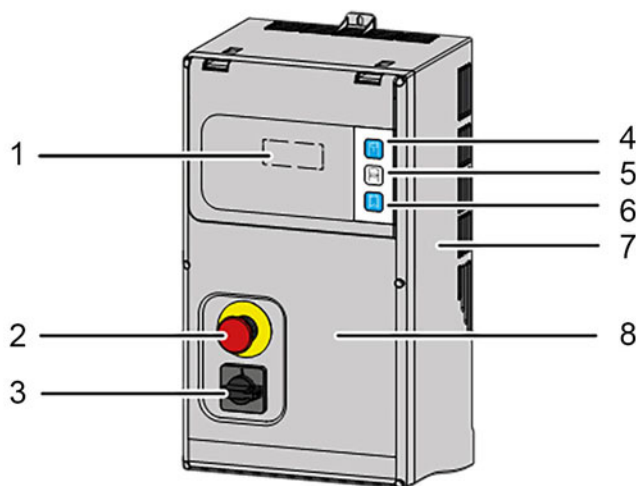

- 1) Afficheur
- 2) Arrêt d'urgence
- 3) Interrupteur principal mécanique
- 4) Bouton de montée
- 5) Bouton d'arrêt
- 6) Bouton de descente
- 7) Enveloppe du boîtier
- 8) Couvercle du boîtier

1.5.4 Treuil à chaîne

Un treuil à chaîne permet de manœuvrer la porte manuellement, par ex. pendant une panne de courant. Lorsque l'alimentation électrique est sous tension, le treuil à chaîne est déconnecté. Lorsque la porte doit être manœuvrée manuellement, il suffit de tirer sur un cordon pour relâcher le frein moteur et laisser le tambour tourner librement sous l'action du treuil à chaîne.

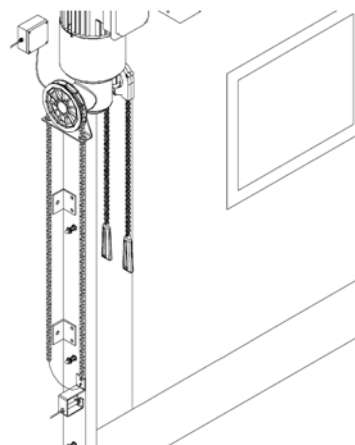

1.5.5 Accès et automatisation

ASSA ABLOY offre un vaste éventail de fonctions qui permettent un contrôle avancé de l'ouverture et de la sécurité.

1.5.5.1 Fonctions de commande basiques

Dispositif de verrouillage (Interlock)

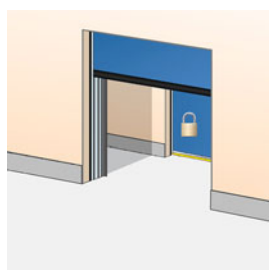

Développé pour la sécurité ou le contrôle de la température interne ; si la porte A est ouverte, la porte B ne peut pas l'être. Si la porte B est ouverte, la porte A ne peut pas l'être. Une porte verrouillée peut retenir une commande vers le haut, si celle-ci est sélectionnée via un contacteur. Eventuellement, un interrupteur verrouillé de l'extérieur peut être installé pour le désactiver.

- Fonction de verrouillage automatique en cours (interrupteur de verrouillage automatique MARCHÉ/ARRÊT fourni avec la porte prioritaire)
- Interrupteur de verrouillage automatique marche/arrêt (requiert la fonction de verrouillage automatique)
- Interrupteur de verrouillage automatique marche/arrêt avec clé (requiert la fonction de verrouillage automatique)

Sas (Airlock)

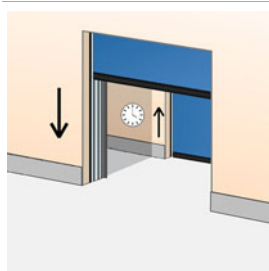

Développé pour un contrôle de la climatisation ou de la sécurité : Contrairement à l'interlock, la porte B s'ouvrira automatiquement quand la porte A se fermera. Carte de circuit installée dans le boîtier de commande. Eventuellement, un interrupteur verrouillé de l'extérieur peut être installé pour le désactiver.

Ouverture réduite

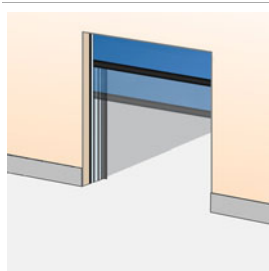

Il n'est pas toujours nécessaire d'ouvrir entièrement la porte pour laisser passer les personnes. Une commande manuelle (piéton) peut déclencher une ouverture réduite de la porte, alors qu'un radar ou une boucle magnétique déclenchent toujours une ouverture totale de la porte. Micro-interrupteur pré-monté à activer dans l'unité de commande.

- Fonction Deux hauteurs d'ouverture I/II avec sélection manuelle (commutateur inclus)
- Fonction Deux hauteurs d'ouverture I/II avec sélection automatique (2 différentes impulsions d'ouverture)

1.5.5.2 Fonctions de commande supplémentaires

Boîte à bouton-poussoir externe

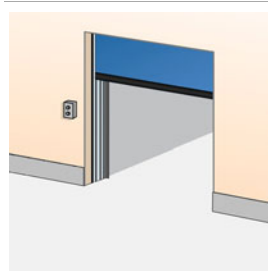

Un boîtier de commande supplémentaire est installé à l'extérieur du bâtiment ou à l'intérieur, près de la porte, pour le cas où la carte de commande principale devrait être installée loin de l'ouverture de la porte. Généralement combiné à une ouverture réduite. Installé sur le mur intérieur ou extérieur à côté de la porte.

Interrupteur à tirette

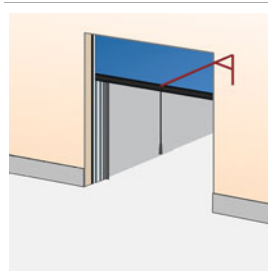

Un interrupteur à tirette situé au-dessus de l'ouverture de la porte peut être actionné à partir, par exemple, d'un chariot élévateur. Le fait de tirer sur la corde ouvre la porte. Installé sur la construction intérieure au-dessus de la porte.

- Cordon de 5 m complet pour interrupteur à tirette
- Support d'interrupteur à tirette en acier galvanisé – L 3000 mm
- Support d'interrupteur à tirette en acier peint – L 3000 mm
- Support d'interrupteur à tirette en acier inoxydable – L 3000 mm

Télécommande

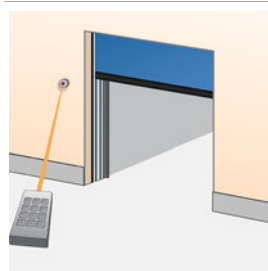

Un émetteur radio manuel permet d'actionner la porte depuis un véhicule ou tout endroit dans un rayon de 50-100 mètres du récepteur et de l'antenne situés au niveau de la porte. Pour la fermeture, la porte peut être équipée de cellules photoélectriques. Récepteur installé dans le boîtier de commande ; antenne installée sur la paroi, à côté de la porte.

1.5.5.3 Fonctions de commande automatiques

- Fonction Auto/Manuel (commutateur inclus sur le boîtier de commande)
- Fonction Fermeture manuelle avec ouverture/fermeture à l'aide d'une commande manuelle commune (par exemple, un corde unique permet d'ouvrir et de fermer la porte)
- Fonction Fermeture manuelle avec impulsion distincte (par exemple, 2 boutons haut et bas)

Boucle magnétique

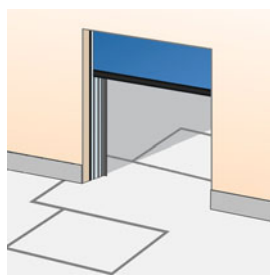

Un détecteur dans le sol détecte un objet métallique (en général des chariots élévateurs, des transporteurs de palettes) et ouvre automatiquement la porte. C'est une solution idéale pour une circulation fréquente de véhicules. Installation sur l'extérieur, l'intérieur ou les deux côtés de la porte, dans le sol.

Radar

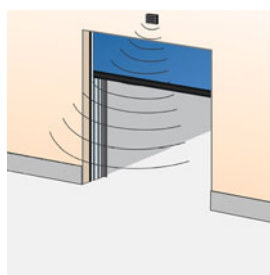

Un détecteur à infra-rouges au-dessus de la porte détecte un objet (personne, véhicule) à une distance spécifique de la porte et ouvre cette dernière automatiquement. C'est une solution idéale pour une circulation fréquente de véhicules ou de personnes. Elle est souvent combinée à une fermeture automatique. Installé sur le mur intérieur ou extérieur au-dessus de la porte.

Ouverture de porte par cellules photoélectriques

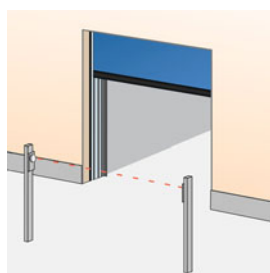

Un ensemble de cellules photoélectriques sur des colonnes, de chaque côté de la porte. Quand une personne ou un véhicule passe entre les cellules photoélectriques, le rayon est interrompu et la porte s'ouvre. Cellules photoélectriques installées sur des colonnes, à l'écart de la porte.

Fermeture automatique (standard)

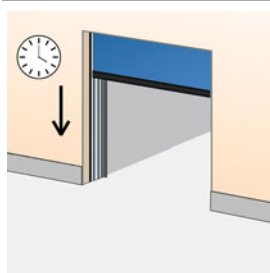

Une minuterie programmable qui referme la porte après une durée définie, calculée à partir de la position entièrement ouverte et/ou du passage par le faisceau de la cellule photoélectrique. En général, également, un commutateur sur l'unité de commande est utilisé pour passer en fermeture manuelle. Micro-interrupteurs réglables dans l'unité de commande.

1.5.5.4 Fonctions de sécurité

Dispositif de détection sans fil (standard)

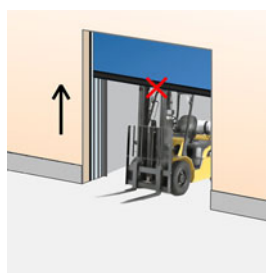

Toutes les portes sont équipées d'un dispositif de détection. Un dispositif de détection sans fil dans le bord inférieur souple détecte toute obstruction sous une porte en cours de fermeture et inverse la porte.

Cellules photoélectriques de sécurité à un canal (standard)

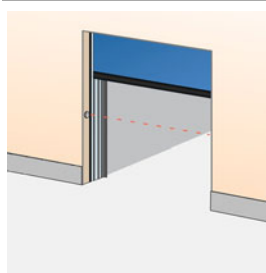

Un ensemble d'émetteur et récepteur à cellules photoélectriques est installé dans l'ouverture de la porte. Si le faisceau de la cellule photoélectrique est interrompu pendant la fermeture, la porte s'arrêtera en moins de 30 mm et s'inversera en position entièrement ouverte. Installé dans l'ouverture de la porte à 300 mm du niveau du sol.

Feux d'avertissement : rouges

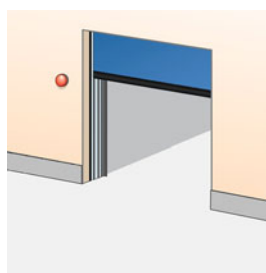

Un feu d'avertissement rouge de chaque côté donne des informations sur le comportement actuel de la porte. Feu clignotant quelques secondes avant et pendant le mouvement de la porte. Installé sur le mur intérieur et extérieur à côté de la porte.

Signal acoustique

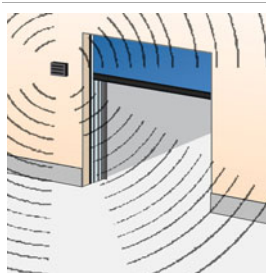

Un signal acoustique est émis juste avant que la porte commence à se fermer et il continue jusqu'à ce qu'elle soit complètement fermée. Installé sur le mur intérieur et extérieur à côté de la porte.

- Signal acoustique 24 V c.a. 80 dB à 1 mètre (klaxon lorsque la porte bouge)

1.5.5.5 Feux

- Feux clignotants standard
- Feu clignotant standard avec avertissement préalable avant l'ouverture et la fermeture

Feux d'avertissement : orange

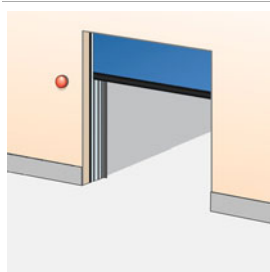

Un feu d'avertissement orange de chaque côté donne des informations sur le comportement actuel de la porte. Feu clignotant quelques secondes avant et pendant le mouvement de la porte. Installé sur le mur intérieur et extérieur à côté de la porte.

Feux d'avertissement : verts

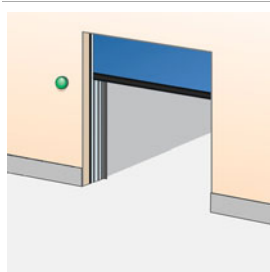

Un feu d'avertissement vert installé de chaque côté de la porte indiquant la position ouverte de la porte par un signal lumineux continu.

Feux de signalisation - Rouges & Verts

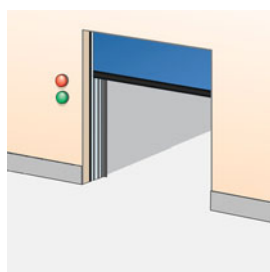

Si le passage par une porte doit être orienté ; deux feux rouge et vert peuvent être installés pour indiquer le sens de circulation. Du côté où un véhicule approchant la porte est détecté, le feu vert s'allume. Le côté opposé montre un feu rouge. La circulation provenant de cette direction doit laisser passer l'autre. Il est installé en général dans les parkings, par exemple. Installé sur le mur intérieur et extérieur à côté de la porte.

1.5.5.6 Fonctions supplémentaires

Sauvegarde de la batterie UPS

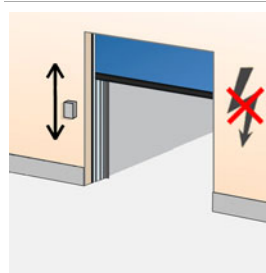

En cas de panne de l'alimentation principale ou de situations d'urgence, il peut s'avérer nécessaire d'être en mesure d'ouvrir la porte. La batterie UPS stocke suffisamment de puissance pour un cycle d'ouverture d'urgence. Installé sur le mur intérieur à côté de la porte.

- Interface kit UPS : ouverture automatique en cas de coupure de courant
- Interface kit UPS : ouverture semi-automatique en cas de coupure de courant

2. Caractéristiques techniques

2.1 Largeur et hauteur de la baie

La porte rapide ASSA ABLOY HS9020GHY standard est fournie dans les tailles suivantes :

Dimensions de porte standard*		
	Largeur de l'ouverture	Hauteur de l'ouverture
Min. :	1 000 mm	2 000 mm
Max. :	4 000 mm	4 000 mm

* Autres dimensions possibles sur demande

2.2 Hublots / moustiquaires

Dimensions : l x H : 640 mm x 580 mm.

Combinaisons : Toutes les combinaisons de lignes sont possibles.

2.2.1 Largeur de baie requise

DLW	Nombre de colonnes disponibles
1 140 mm – 1 929 mm	1
1 930 mm – 2 719 mm	2
2 720 mm – 3 509 mm	3
3 510 mm – 4 000 mm	4

2.2.2 Hauteur de baie requise

DLH	Nombre de rangées disponibles	CC
2 040 mm	1	1 600 mm
2 770 mm	2	2 330 mm
4 000 mm	3	3 060 mm

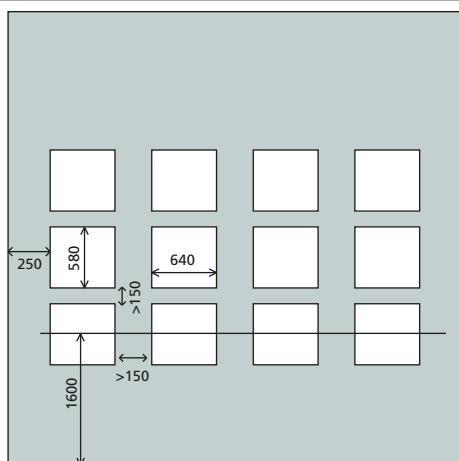

2.3 Caractéristiques techniques du tissu

	Tissu de couleur	Panneau vitré	Moustiquaire
Matériau	PVC renforcé	PVC	PES
Épaisseur	0,8 mm	2 mm	-
Poids	900 g/m ²	2,5 kg/m ²	500 g/m ²
Résistance à la traction (kN/5cm)	4 L / 3,5 W	1,6	2,4
Résistance au déchirement	600 N (DIN 53363)	100 N (DIN 53515)	400 N (DIN 53363)

2.4 Panneaux vitrés / moustiquaires

Un panneau vitré ou une moustiquaire peuvent être installés à n'importe quelle largeur de baie. À chaque largeur de baie de 2444 mm, le panneau vitré sera installé avec une bande de renfort verticale. Des panneaux vitrés sont disponibles en hauteur de 400 mm et 800 mm.

2.4.1 Panneau de 400 mm

Hauteur d'ouverture	Nombre de panneaux disponibles	CC
< 1950 mm	1	1 600 mm
≥ 2 500 mm	2	2 150 mm

2.4.2 Panneau de 800 mm

Hauteur d'ouverture	Nombre de panneaux disponibles	CC
< 2150 mm	1	1 600 mm
≥ 3 100 mm	2	2 550 mm

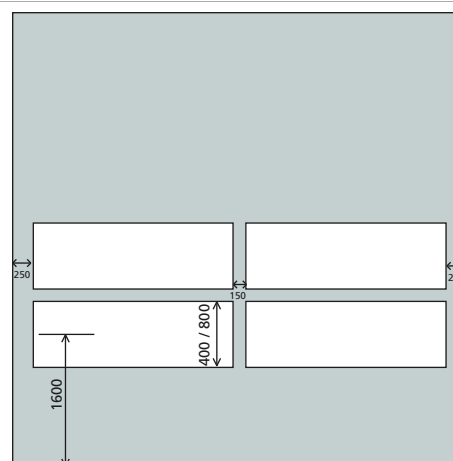

3. Performances CEN

Caractéristique	Standard	Test conf.	Résultat	Valeur
Charge au vent	EN 12424	EN 12444	Classe 1*	300 Pa (N/m ²)
Perméabilité à l'eau	EN 12425	EN 12489	Classe 2*	50 Pa (N/m ²) aspersion d'eau pendant 20 minutes
Perméabilité à l'air	EN 12426	EN 12427	Classe 1*	24 m ³ /m ² /h à 50 Pa
Ouvertures sécurisées	EN 12453	EN 12445	Validé	
Résistance mécanique	EN 12604	EN 12605	Validé	
Mouvements imprévus	EN 12604	EN 12605	Validé	
Résistance thermique	EN 12428		6,02 W/(m ² K)	
Test de performances	EN 12604	EN 12605	1 000 000 cycles	

* Non applicable pour les moustiquaires

4. Bâtiment et critères d'espace

4.1 Préparations de la construction

4.1.1 Préparations pour le montage

La porte est pré-assemblée à l'usine autant que possible, de façon à garantir que l'installation peut être réalisée rapidement et facilement. La porte est installée directement sur la paroi. Un chariot élévateur est nécessaire pour soulever le cadre sur la paroi.

La fixation de la paroi doit avoir une résistance adéquate pour résister à la charge du vent ainsi qu'à une collision.

Les critères environnementaux suivants et alimentations électriques sont requis pour que l'opérateur fonctionne correctement :

Tension d'alimentation :	220 V - 240 V monophasé
Puissance :	0,75kW 16A
Fréquence :	50Hz - 60Hz
Indice de protection :	Opérateur : IP65 Boîtier de commande : IP65
Plage de températures de fonctionnement :	0 °C à +40 °C

4.2 Conditions d'espace

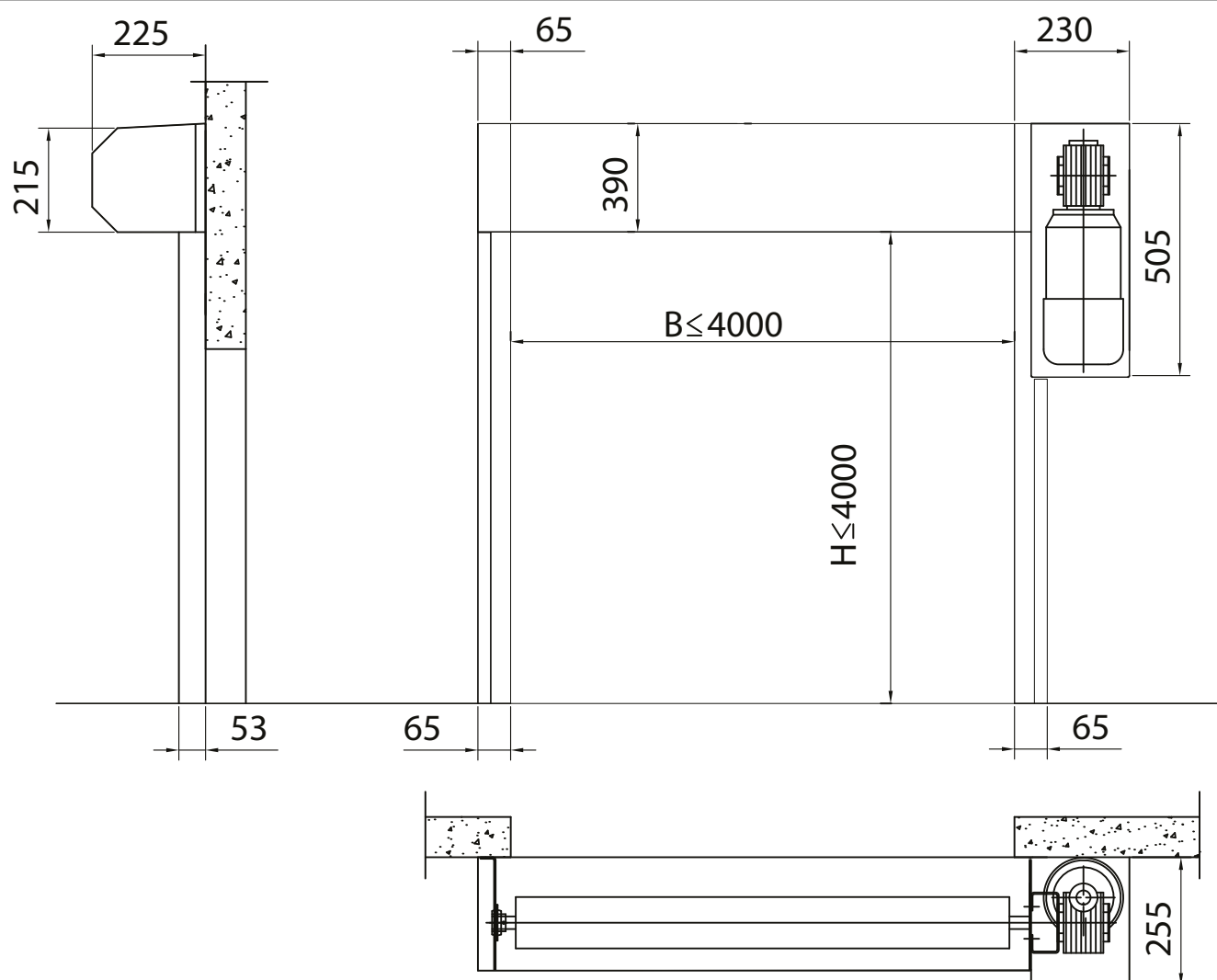

5. Un service sur lequel vous pouvez compter



Gold

Une protection totale

Le contrat d'entretien Gold vous offre une couverture complète et vous permet de planifier et budgétiser vos dépenses annuellement.

- Pièces de rechange pour les appels d'urgence
- Coûts de main d'œuvre et de déplacement pour les appels d'urgence
- Remplacement des composants conformément au calendrier de maintenance préventive et aux exigences en termes de législation et de sécurité

Silver

Des avantages supplémentaires

Couvrant tous les appels de maintenance pendant les heures ouvrées, le contrat d'entretien Silver vous permet d'avoir l'esprit tranquille.

- Coûts de main d'œuvre et de déplacement pour les appels d'urgence
- Maintenance préventive

Bronze

Un entretien sous contrôle

Avec des visites planifiées sur site à l'année, le contrat d'entretien Bronze vous assure que vos portes seront régulièrement entretenues et inspectées.

- Maintenance préventive

Inclus dans tous les forfaits

1 à 4 visites de maintenance planifiées par an	Hotline de dépannage prioritaire 24h/24, 7j/7 et réponse rapide	Contrôles relatifs à la sécurité, la conformité et la qualité	Rapports d'intervention fournis sur site (ou par e-mail)
--	---	---	--

Un service expert sur lequel vous pouvez compter

Une entreprise en bonne santé a un flux régulier de marchandises, services et personnes empruntant chaque jour ses entrées. Vos équipements et tous leurs composants sont de fait très sollicités.

ASSA ABLOY Entrance Systems offre les solutions d'entretien les plus complètes et les plus flexibles du secteur. En effet, même une porte aussi solide et bien conçue qu'une porte ASSA ABLOY doit être entretenue pour rester au mieux de ses performances.

Forfaits Pro-active care

Un contrat de maintenance ASSA ABLOY vous assure un service fiable. Nous avons des techniciens locaux spécialisés auxquels vous pouvez faire appel pour vos besoins en matière de maintenance. Ils sont équipés de nombreuses pièces détachées et disposent de l'expertise nécessaire pour maintenir vos portes industrielles et systèmes de quai en bon état de fonctionnement.

Avec un contrat de maintenance ASSA ABLOY, vous pouvez garantir un fonctionnement fiable, sûr et durable à toutes les entrées couvertes par votre contrat, y compris les portes et systèmes de quai, quelle qu'en soit la marque.

ASSA ABLOY e-maintenance™ (en option)

Pour une présentation en ligne de vos systèmes d'ouvertures et de votre historique, ajoutez ASSA ABLOY e-maintenance™ à votre forfait. Vous obtiendrez ainsi :

- Un accès facile aux données en temps réel sur tous vos équipements
- Des informations relatives à la planification, la commande et la maintenance effectuée
- Une synthèse qui vous aide à contrôler les coûts du cycle de vie de vos équipements

Le groupe ASSA ABLOY est le leader mondial des solutions d'accès.
Chaque jour, nous aidons des milliards de personnes à profiter d'un monde plus ouvert.

ASSA ABLOY
Entrance Systems

ASSA ABLOY Entrance Systems fournit des solutions pour un flux efficace et sûr de marchandises et de personnes. Notre offre comprend une large gamme de portes piétonnes, industrielles et résidentielles automatisées, des équipements de quai de chargement, des clôtures de périmètre et des services.