



Sas de quai à tablier standard avec cadre en aluminium

Le ASSA ABLOY DS6060A est un sas de quai à tablier représentant la solution standard pour les opérateurs soucieux d'économiser l'énergie. Il est équipé d'un cadre en aluminium qui diminue son poids. Le véhicule entre en marche arrière dans le sas à tablier ASSA ABLOY DS6060A qui l'étanchéifie à l'aide de tabliers latéraux et supérieurs flexibles, procurant une protection contre les éléments naturels pendant le chargement comme le déchargement.

Il en résulte un meilleur environnement de travail et une protection des marchandises. Le matériau du tablier présente une résistance très élevée à la déchirure. Le programme de sas de quai à tablier de ASSA ABLOY comprend plusieurs modèles, qui répondent à toutes les exigences des clients et conviennent à une vaste gamme de tailles de véhicules.

Si un véhicule dévie de la ligne centrale de mise à quai et heurte le cadre du sas, des ressorts intégrés permettent à ce dernier de suivre le mouvement sans subir de dégâts. Sa flexibilité et sa résistance élevée à l'usure, combinées à un rapport prix/performance élevé, contribuent au fait que la grande majorité de toutes les baies de chargement d'Europe sont équipées de ce sas de quai standard.

Fixation unique des toiles de façade au cadre

Contrairement aux sas de quai mécaniques classiques, les toiles de façade avant du ASSA ABLOY DS6060A sont fixés aux cadres avant à l'aide de billes en acier. Celles-ci maintiennent les toiles en place à l'intérieur du cadre de façon flexible, lui permettant ainsi de bouger en cas d'impact dû aux camions. Il en résulte que la résistance à la déchirure de toile est accrue et que les points de ruptures sont évités. Cette solution repose sur des trous effectués en usine dans la toile plutôt que des trous faits par des vis ou des écrous.

Accent sur l'environnement

Tous les sas de quai mécaniques de ASSA ABLOY peuvent être équipés d'un certain nombre d'options standard pour de meilleures conditions de travail et moins de courants d'air dans le bâtiment. Reportez-vous à la page suivante pour plus d'informations.

Caractéristiques techniques

Hauteur normale	3200, 3400, 3600 mm
Largeur normale	3250, 3450 mm
Profondeur normale	600, 900 mm
Tablier supérieur	1000, 1200 mm
Tablier latéral	600, 700 mm
Couleur du tablier	noir
Guides de stationnement	blanc, jaune
Fixations murales	béton, sandwich, béton léger, Tunnel de chargement, cavité, panneau isolé
Tabliers supérieurs et latéraux	polyester de haute qualité à deux couches
Epaisseur	3,0 mm
Poids	Env. 3400 g/m ²
Capot de toit continu	polyester monocouche de haute qualité
Epaisseur	0,5 mm
Poids	Env. 680 g/m ²
Inflammabilité tous tabliers	DIN 75200

Dimensions

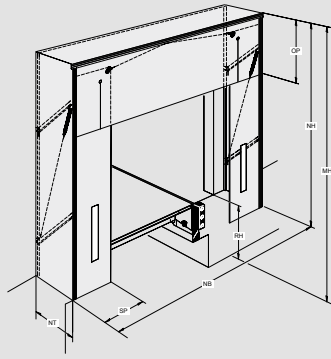

Abr.	Dimension	Valeur (mm)
NW	Largeur nominale	3250, 3450
NH	Hauteur nominale	3200, 3400, 3600
OP	Longueur du tablier supérieur	1000, 1200
SP	Largeur du tablier latéral	600, 700
MH	Hauteur d'installation	4500 (recommandé)
NT	Profondeur nominale	600, 900
RH	Hauteur de la rampe	

Description des options disponibles

Options standard pour de meilleures conditions de travail et moins de courants d'air dans le bâtiment.

A - Gouttière

La gouttière unique est intégrée au milieu de la partie du toit.

- Drainage contrôlé de l'eau
- L'eau est évacuée par la gauche et la droite, plutôt que dans la zone de chargement

B - Rideau supérieur lamellé

4 fentes avec double couche qui se chevauchent faites en matériau de tablier PVC dans la zone d'usure principale.

- Couverture flexible des angles supérieurs arrière des véhicules à quai pour une meilleure étanchéité
- Moins de courants d'air dans le bâtiment

C - Chiffre sur le tablier supérieur

Lettres ou chiffres de 300 mm de haut imprimés au milieu du tablier supérieur.

- Marquage individuel personnalisé des baies de chargement

D - Bandes renforcées en caoutchouc

Bande en caoutchouc robuste placée à gauche et à droite dans les angles inférieurs derrière le tablier avant

- Pression accrue sur la carrosserie du véhicule à quai pour une meilleure étanchéité
- Stabilité améliorée pour l'ensemble du sas de quai en zone venteuse
- Moins de courants d'air dans le bâtiment

E - Joints d'angle

Des coussins triangulaires ou ronds recouverts de matériau de tablier en PVC dans les angles inférieurs du sas de quai.

- Réduction des courants d'air provenant du dessous pendant le chargement et le déchargement.

F - Crantage des deux côtés

Un trou carré a été découpé à l'usine dans le tablier avant au niveau de l'angle inférieur.

- Éviter que les tabliers avant soient endommagés du fait d'une collision entre le véhicule et le butoir.
- Recommandé en association avec des butoirs d'au moins 140 mm de profondeur, comme RB, EBH, EBF ou un butoir à ressorts en acier.

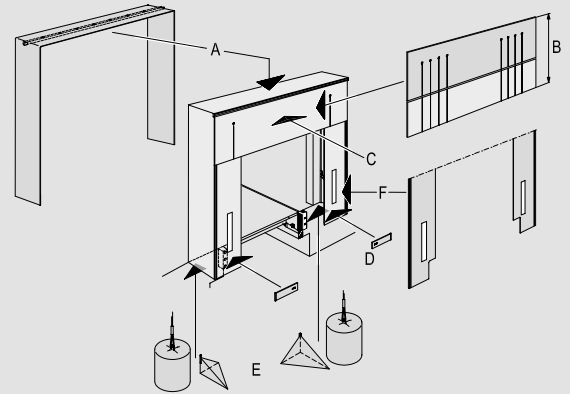

Fixations murales

Mur de cavité

Mur en béton

Mur isolé

1	Vis autotaraudeuse
2	Tube rectangulaire du cadre de montage de la porte 80 x 40 x 2
3	Tôle de 3 mm d'épaisseur
4	Capotage
5	Section en aluminium extrudé - cadre arrière
6	Boulon d'expansion
7	Cadre de montage pour sas de quai, 120 x 40 x 15 x 3
8	Boulon fileté avec écrou, rondelle et tube d'écartement

2, 3, 7 ne sont pas inclus dans le prix d'installation