

Sas de quai

ASSA ABLOY DS6060VC

ASSA ABLOY
Entrance Systems

Experience a safer
and more open world



La solution idéale pour les centres de distribution de colis

Le sas à bourrelets pour fourgons ASSA ABLOY DS6060VC est spécifiquement conçu pour optimiser le processus de mise à quai dans les centres de distribution de colis, dans lesquels les opérations de chargement se déroulent sans chariot élévateur et la présence de plaques de quai conventionnelles n'est pas nécessaire. Grâce à sa taille et sa forme, ce sas constitue la solution idéale pour les fourgons tels que les modèles Mercedes Sprinter et VW Crafter, équipés de portes arrière dont la forme incurvée typique et les charnières autorisent une ouverture totale à 270 degrés. Le fourgon s'engage en marche arrière dans le sas de quai, qui l'isole et le protège des intempéries tout au long de l'opération de chargement.

Il crée ainsi des conditions de travail sûres, afin d'éviter les blessures, dégâts et interruptions du flux de travail. Le matériau des coussins offre une résistance très élevée à la déchirure. Le sas à bourrelets pour fourgons ASSA ABLOY DS6060VC est conçu pour être installé directement sur la façade du bâtiment.

Conception nouvelle et innovante

Le sas à bourrelets pour fourgons ASSA ABLOY DS6060VC constitue la solution idéale pour le concept de manutention « en étoile » des centres de distribution de colis.

Le sas à bourrelets pour fourgons ASSA ABLOY DS6060VC constitue également une solution idéale pour les centres de distribution gérant à la fois le transit de marchandises destinées aux transports routiers à longue distance et une zone de chargement dédiée aux colis.

Solution économe en énergie

Le sas à bourrelets pour fourgons ASSA ABLOY DS6060VC offre différents avantages pour ce processus de chargement particulier : des économies d'énergie, moins de courants d'air pénétrant dans le bâtiment principal depuis les zones de chargement, de meilleures conditions de travail, davantage de sécurité pour le personnel et les marchandises et davantage d'efficacité à l'échelle de l'opération.

Caractéristiques techniques

Hauteur normale	2000 mm
Largeur normale	3250 mm
Densité de la mousse	18 kg/m ³
Coloris du tablier	noir
Signalétique sur le coussin inférieur	ruban d'avertissement jaune et noir ; symbole « Ne pas marcher ici »
Signalétique sur le coussin supérieur	ruban d'avertissement jaune et noir
Plaque arrière	plaque de bois étanche à l'eau 19 mm d'épaisseur
Cadre de toit	profilés en aluminium, profilés en acier galvanisé
Tissu des coussins et du toit	une épaisseur de polyester haute qualité
Épaisseur	0,5 mm
Poids	Env. 680 g/m ²
Tissu du tablier de toit	deux épaisseurs de polyester haute qualité
Épaisseur	3,0 mm
Poids	Env. 3400 g/m ²
Inflammabilité tous tabliers	DIN 75200

Vue d'ensemble

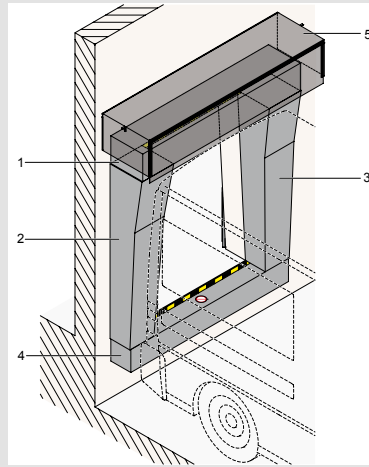

- 1) Bourrelet supérieur
- 2) Bourrelet latéral gauche
- 3) Bourrelet latéral droit
- 4) Bourrelet inférieur
- 5) Toit séparé

Dimensions

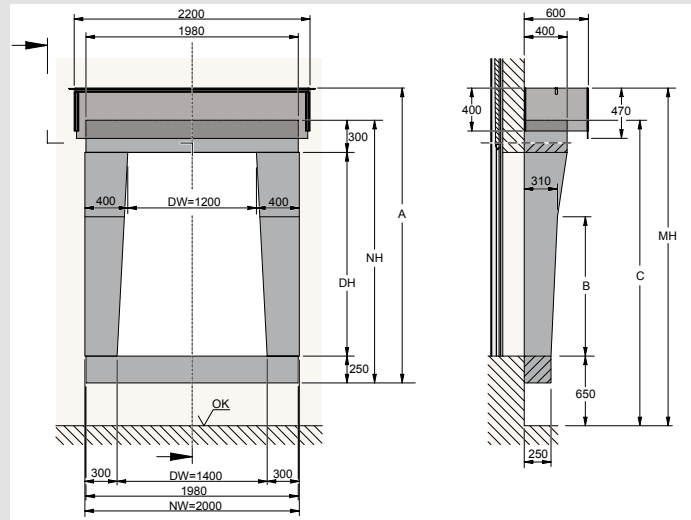

Dimensions de la taille standard ; largeur nominale du sas de quai : 2000 mm

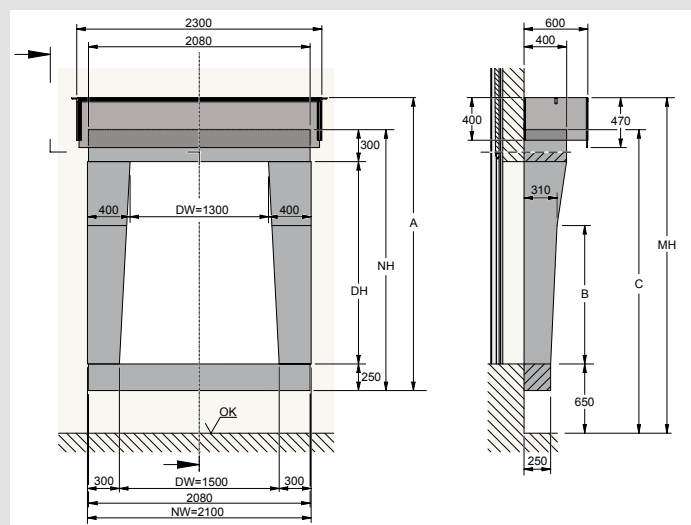

Dimensions de la taille disponible en option ; largeur nominale du sas de quai : 2100 mm