

Sas de quai

ASSA ABLOY DS6070B

ASSA ABLOY
Entrance Systems

Experience a safer
and more open world



Sas de quai gonflable

Le secteur agroalimentaire a des exigences élevées en matière d'étanchéité de la baie de chargement dans le but de conserver, autant que possible, la chaîne du froid intacte. Le sas de quai doit assurer une protection continue contre les intempéries tout au long des opérations de chargement et de déchargement.

Contrairement à d'autres types de sas de quai, avec le sas gonflable DS6070B de ASSA ABLOY, le véhicule ne pousse pas vers le sas. A la place, le sas est gonflé autour du véhicule à quai, ce qui garantit une étanchéité parfaite. Les sas gonflables conviennent à une vaste gamme de tailles de véhicules et leur capacité d'étanchéité dépasse de loin la norme habituellement requise par les opérateurs.

En position de repos, le sas gonflable DS6070B de ASSA ABLOY est entièrement rétracté derrière les structures latérales, donnant au conducteur du véhicule la possibilité d'utiliser toute la largeur de la baie de chargement quand il s'installe en marche arrière. De plus, les indicateurs de la ligne avant jaune facilitent encore plus la conduite pour la mise à quai. Des protections stables contre les collisions à hauteur de la rampe préviennent les dégâts sur le sas.

Panneaux supérieurs et latéraux isolés

Le sas de quai gonflable est installé dans une structure à cadre couverte par des panneaux isolés, procurant ainsi des effets d'isolation supplémentaires. Le design facilite un échange aisé et rapide des composants si cela devait être nécessaire.

Composition de matériau de haute qualité

Les coussins gonflables latéraux et supérieurs sont faits dans un matériau résistant aux impacts avec un cœur tissé solide. Ce matériau est non inflammable, de couleur stable et ultra résistant aux impacts climatiques. En d'autres termes, il est bien adapté à un fonctionnement optimal dans des environnements de quais difficiles.

Caractéristiques techniques

Hauteur nominale	3755, 4055, 4355, 4555 mm
Hauteur libre nominale	3300, 3600, 3900, 4100 mm
Largeur nominale	3600 mm
Profondeur nominale	770, 1020 mm
Extension du sac supérieur	1000, 1300 mm
Extension du sac latéral	650 mm
Murs et toit	panneau isolé I, 42 mm
Couleurs standard RAL	3000, 5010, 6005, 7016, 7021, 7024, 9002, 9006, 9007, 9010
Qualité du tissu	polyester revêtu de PVC
Sac supérieur	500 g/m ² , épaisseur 0,5 mm
Arrière du sac latéral	600 g/m ² , épaisseur 0,5 mm
Avant du sac latéral	2500 g/m ² , épaisseur 2 mm
Ventilateur	230V, monophasé, 50 Hz, 250 W Niveau de bruit: 65 dBA en position de fonctionnement
Fonctionnement	contrôle par commutateur inclus Les autres commandes sont disponibles en option
Plage de température	-30°C à +60°C

Dimensions

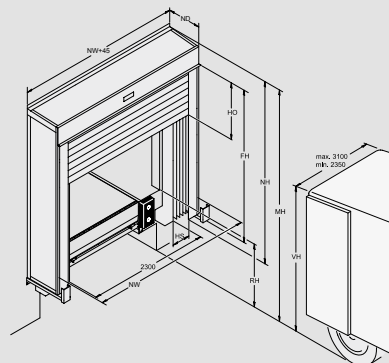

Abr.	Dimension	Valeur (mm)
NW	Largeur nominale	3600
NH	Hauteur nominale	3755, 4055, 4355, 4555
ND	Profondeur nominale	770, 1020
FH	Hauteur libre au-dessus du niveau*	3300, 3600, 3900, 4100**
HO	Extension du sac supérieur	1000, 1300
HS	Extension du sac latéral	650
MH	Hauteur d'installation	VH+800
RH	Hauteur du quai	
VH	Hauteur du véhicule	

* en fonction de MH (hauteur d'installation)
** tailles maximales

Points de fixation

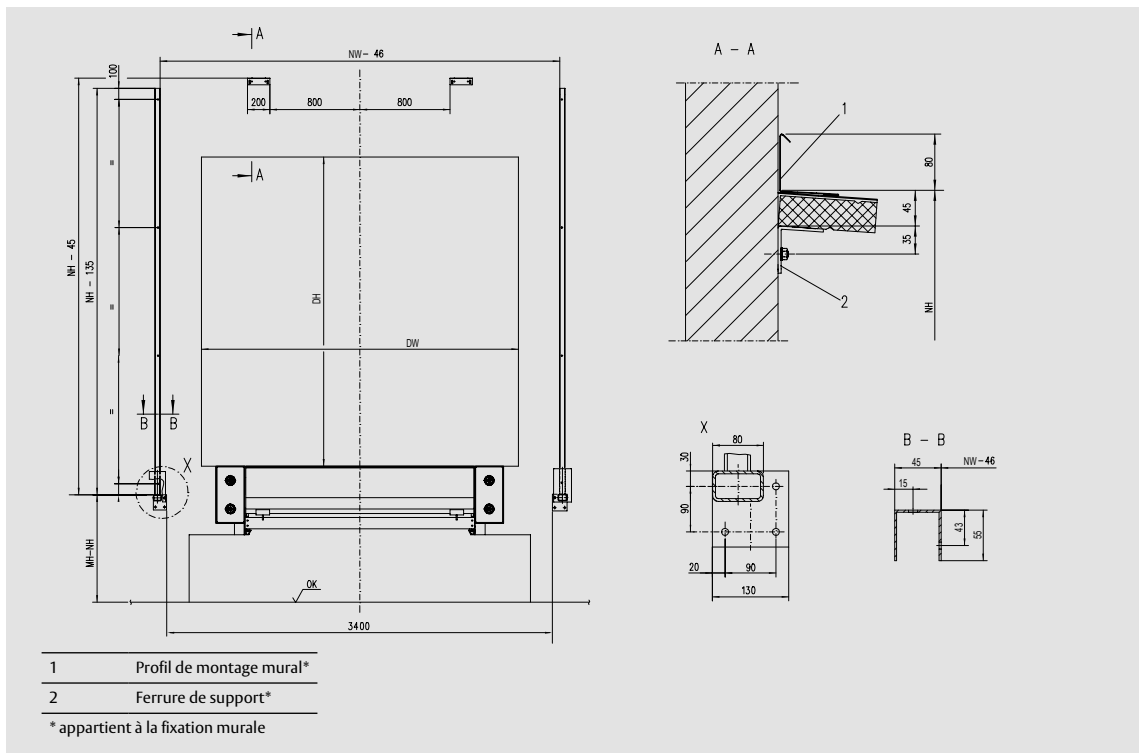

Fixations murales

