

Niveleur de quai

ASSA ABLOY DL6130C

ASSA ABLOY
Entrance Systems

Experience a safer
and more open world



Niveleur de quai à lèvre télescopique pour les camions et camionnettes

Le niveleur de quai électrohydraulique ASSA ABLOY DL6130C Combidock élimine le besoin de hauteurs de rampe différentes et réduit par conséquent les coûts de construction. Il est conseillé d'équiper toutes les zones de chargement fréquent d'au moins un niveleur ASSA ABLOY DL6130C Combidock de sorte que les véhicules de toutes tailles puissent être réceptionnés efficacement.

La lèvre télescopique est fournie dans un alliage en aluminium ultra stable, extrêmement plat, qui permet d'obtenir des passages plus en douceur entre le niveleur et le plancher du camion, procurant des avantages aussi bien ergonomiques qu'économiques du fait de la réduction des effets de choc pour les gens et moins d'usure pour le matériel de manutention.

Les véhicules s'abaissent et remontent pendant le chargement et le déchargement. Un système de contrôle de sécurité spécial assure que le niveleur suit automatiquement les mouvements verticaux du plancher du véhicule. Si le plancher bouge horizontalement, le même système automatique maintient la lèvre contre le plancher, facilitant ainsi des passages sûrs et en douceur.

Camion ou camionnette - vous n'avez qu'à tourner le commutateur

Positionnez simplement le commutateur de sélection et le programme d'automatisation pertinent démarre. Quand il est réglé sur « Small Lorries » (Petits camions), les segments rétractables de la lèvre du niveleur se rétractent et la largeur est réduite de 1000 mm. En même temps, la force descendante de la plate-forme du niveleur est réduite par une unité hydraulique. Utilisez le sélecteur pour revenir aux performances standard du camion.

Série ASSA ABLOY 950 - système de contrôle de quai intelligent et polyvalent

Le système de contrôle d'accostage unique et innovant de la série 950 vous procure un contrôle direct du niveleur de quai, du sas et de la porte – et tout cela, depuis un seul et même boîtier de commande. Il ne comporte que quelques boutons lisibles et faciles à utiliser, pour répondre aux exigences de la logistique moderne. Il évite la nécessité d'installer des boîtiers de commande distincts ou des câblages complexes.

Caractéristiques techniques

Longueur nominale	3000, 3500, 4000, 4500 mm
Largeur nominale	2000, 2200 mm
Capacité de charge	camions 60 kN (6 tonnes) camionnettes 20 kN (2 tonnes)
Plage de fonctionnement vertical	
Amplitude au-dessus du quai	jusqu'à 620 mm
Amplitude sous le quai	jusqu'à 700 mm
Épaisseur de la plaque d'usure de la plate-forme	8/10 mm
Charge ponctuelle max. de la plate-forme du niveleur	6,5 N / mm ² (Plaque d'usure 8 mm)
Matériau et longueur de la lèvre	aluminium, 500 mm
Classe de protection du boîtier de commande	IP 54
Tension nominale	400V triphasée
Puissance moteur nominale	1,5 kW
Boîtier de commande	Bouton automatique à impulsion mode camion standard / camionnette de ville En option avec fonctionnement de la porte
Norme européenne	EN 1398 Niveleurs de quai

Dimensions

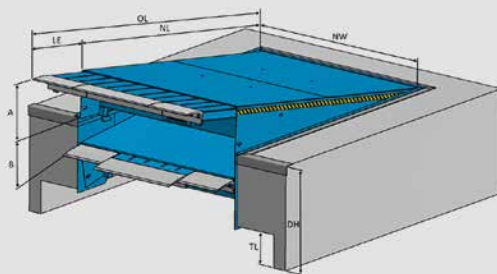

NL	Longueur nominale
OL	Longueur totale (NL + 500 mm)
GL	Longueur de la pente (NL + 360 mm)
NW	Largeur nominale (= 2000 mm)
LE	Extension de niveleur
LH	Hauteur du niveleur
A	Plage de fonctionnement au-dessus du niveau du quai
B	Plage de fonctionnement sous le niveau du quai
PD	Profondeur de la fosse
LP	Position la plus basse
TL	Zone pour hayon élévateur
3	Cadre du niveleur

Dimensions lèvre 500 mm				Plage de fonctionnement verticale mode 60 kN		
NL	LH	LP	A	B - LH intérieure	B - jusqu'à LP	DH
3000	800	950	450	375	550	1200
3500	900	1150	560	275	650	1200
4000	900	1150	560	270	650	1200
4500	900	1165	560	260	650	1200

Dimensions lèvre 500 mm				Plage de fonctionnement verticale mode 20 kN		
NL	LH	LP	A	B - LH intérieure	B - jusqu'à LP	DH
3000	800	950	450	375	550	1200
3500	900	1150	560	275	650	1200
4000	900	1150	560	270	650	1200
4500	900	1165	560	260	650	1200

Dimensions lèvre 1000 mm				Plage de fonctionnement verticale mode 60 kN		
NL	LH	LP	A	B - LH intérieure	B - jusqu'à LP	DH
3000	800	950	450	375	550	1200
3500	900	1150	560	275	650	1200
4000	900	1150	560	270	650	1200
4500	900	1165	560	260	650	1200

Dimensions lèvre 1000 mm				Plage de fonctionnement verticale mode 20 kN		
NL	LH	LP	A	B - LH intérieure	B - jusqu'à LP	DH
3000	800	950	450	375	550	1200
3500	900	1150	560	275	650	1200
4000	900	1150	560	270	650	1200
4500	900	1165	560	260	650	1200

Préparations électriques

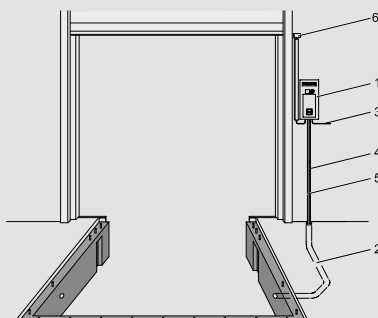

1	Boîtier de commande (inclus dans la livraison)
2	Conduit pour un diamètre interne de câblage 50, angles <45° (autres fournisseurs)
3	Alimentation secteur : 3/N/PE CA 50 Hz 230/400V Fusible d'alimentation secteur : D0 10 A gL Puissance du moteur : 1,5 kW
4	Câble de commande: 18 x 0,75 mm ²
5	Raccordement secteur 230V: 4 x 1,5 mm ²
6	Commutateur de sécurité en option sur la porte sectionnelle pour désactiver le niveleur lorsque la porte est fermée*

*Non fourni en série

Fonctions d'exploitation pour les niveleurs Combidock 950



Mode de chargement 20 kN



Mode de chargement 60 kN



Coloris standard disponibles

	Rouge RAL 3002		Vert RAL 6005
	Bleu RAL 5010		Noir foncé RAL 9005