

Niveleur de quai

ASSA ABLOY DL6120STA

ASSA ABLOY

ASSA ABLOY Entrance Systems

The global leader in
door opening solutions



Le processus de mise à quai efficace et sûr

Le ASSA ABLOY DL6120STA Stepdock Autodock est un niveleur de quai qui fournit une efficacité et une sécurité accrues pour le processus de mise à quai. Il a une lèvre télescopique et un cadre autoportant pour pouvoir s'intégrer facilement à un bâtiment. Il constitue la base d'un tunnel de chargement complet à l'extérieur du bâtiment. Le fonctionnement repose sur la technologie éprouvée de la lèvre télescopique qui constitue le système de mise à quai universel le plus flexible. Le ASSA ABLOY DL6120STA Stepdock Autodock apporte d'autres avantages que ceux d'un niveleur à lèvre télescopique standard.

Ce niveleur a été spécifiquement conçu pour laisser un camion se placer dans la baie de chargement avec les portières arrière fermées. Le camion se met d'abord dans la bonne position puis, de préférence, un sas de quai gonflable étanchéifie la baie de chargement avant que la porte sectionnelle ne soit ouverte. La dernière étape de la procédure de mise à quai complète est l'ouverture des portières arrière du camion. Cette séquence "mise à quai d'abord – ouverture des portières arrière ensuite" procure divers avantages: économie d'énergie, amélioration des conditions de travail, en particulier pour le conducteur du camion, augmentation de la sécurité des personnes et des marchandises, et amélioration de l'efficacité du processus de mise à quai.

La solution idéale pour diverses applications

- Transport hygiénique avec un fort intérêt pour la sécurité.
- Logistique alimentaire exigeant une chaîne du froid ininterrompue.
- Transport de conteneur à des fins douanières.
- Attention élevée à la prévention contre le vol.

Série ASSA ABLOY 950: le système de contrôle d'équipement de quai intelligent et tout-en-un

Le système de contrôle d'équipement de quai innovant et unique de la série 950 vous procure un contrôle direct sur le niveleur de quai, le sas et la porte, le tout réuni dans une seule et même unité de commande. Dotée de quelques boutons explicites, celle-ci est facile à utiliser, pour répondre aux exigences de la logistique moderne. Il n'est plus nécessaire d'avoir des unités de commande distinctes ou un câblage complexe.

Caractéristiques techniques

Longueur nominale ¹	2450 mm
Largeur nominale	3300, 3500, 3600, 3750 mm
Capacité de charge	60 kN (6 tonnes)
Plage de fonctionnement verticale	
Amplitude au-dessus du quai	jusqu'à 220 mm
Amplitude en-dessous du quai	jusqu'à 620 mm
Épaisseur de la plaque d'usure de la plate-forme	8/10 mm
Charge ponctuelle max. de la plate-forme du niveleur	6,5 N / mm ² (Plaque d'usure 8 mm)
Type de lèvre et longueur	télescopique, 500 mm lèvre ergonomique, 345 mm
Matériau de la lèvre	acier ou aluminium
Classe de protection du boîtier de commande	IP54
Plage de température de l'huile hydraulique	-20°C à +60°C
Norme européenne	EN 1398 Niveleurs de quai

1) Autres dimensions disponibles sur demande

Dimensions

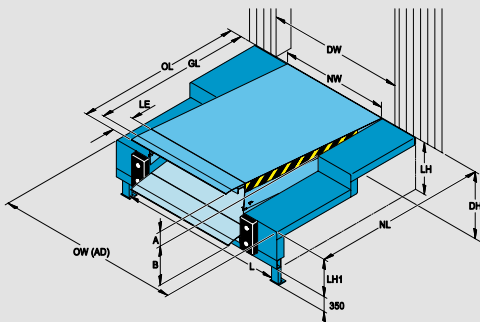

SH	Hauteur de la marche (250 mm)
SL	Longueur de la marche (1300 mm)
FSH	Hauteur libre de la marche
FSL	Longueur libre de la marche

Dimensions	Plage de fonctionnement verticale		Marche		FSL	FSH	
	LE 500	LE 345	A	B			
NL	LH / LH1	A	B	A	B	1140	225
2000	850 / 600	220	620	210	600		

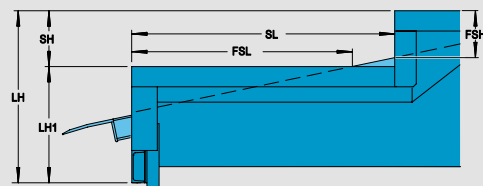

NL	Longueur nominale
OL	Longueur totale
GL	Longueur du gradient
NW	Largeur nominale (2000 mm)
LE	Hauteur du niveleur arrière/avant
LH / LH1	Leveler heightback / front
A	Plage de travail au-dessus du niveau du quai
B	Plage de travail en-dessous du niveau du quai
DH	Hauteur du quai
DW	Largeur de quai
NW (AD)	Largeur nominale Autodock (tabliers latéraux compris)
L	Distance entre plinthes
OW (AD)	Largeur totale Autodock = NW (AD) -20

Préparations électriques

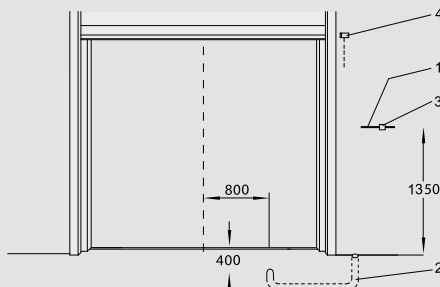

1	Unité de commande (incluse dans la livraison)
2	Conduit pour un diamètre interne de câblage 70, angles <45° (par d'autres)
3	Alimentation principale: 3 / N / PE AC 50 Hz 230 / 400V Fusible de l'alimentation principale: D0 10 A gL Puissance moteur: 1,5 kW
4	Câble: 7 x 0,75 mm ²
5	Câble moteur: 4 x 1,5 mm ²
6	Interrupteur de sécurité optionnel sur la porte sectionnelle pour désactiver le niveleur lorsque la porte est fermée*

*Non standard

Fonctions d'exploitation pour les niveleurs avec lèvre télescopique

950 LA TD	950 DLA TD	950 LSA TD	950 DLSA TD	
				TD = Teledock L = Niveleur A = Bouton auto D = Porte S = Sas

Couleurs standard disponibles

	Rouge RAL 3002		Vert RAL 6005		Galvanisé à chaud
	Bleu RAL 5010		Noir de jais RAL 9005		