

Nivelador de cais

ASSA ABLOY DL6120TA

ASSA ABLOY

ASSA ABLOY Entrance Systems

The global leader in
door opening solutions



Nivelador de cais com lábio telescópico com estrutura de suporte

O ASSA ABLOY DL6120TA Teledock Autodock possui um lábio telescópico e uma estrutura de suporte para fácil integração com o edifício. Constitui a base de uma armazém completo no exterior do edifício, contendo todos os componentes relevantes, nivelador, abrigo e porta para o tornar numa solução de cais de carga total. O ASSA ABLOY DL6120TA Teledock Autodock é adequado para todas as situações de carga – independentemente da respetiva complexidade. A principal vantagem em comparação com outros niveladores é o lábio telescópico amovível que pode ser posicionado com precisão na base do veículo, conferindo assim uma utilização de carga ótima de toda a área da base do veículo.

O ASSA ABLOY DL6120TA Teledock Autodock:

- lábio telescópico que oferece uma ótima utilização de carga de toda a área do estrado do veículo.
- Funcionamento fácil e confortável.

A opção de Lábio ergonómico:

- Transição totalmente isenta de saliências entre a plataforma do nivelador e o lábio.
- Concebido especialmente para operações com carregadores de paletes elétricos comuns sem amortecedores.

ASSA ABLOY série 950 – o sistema de controlo para cais de carga inteligente e tudo em um

O sistema de controlo para cais de carga da série 950 oferece-lhe um controlo direto do nivelador de cais e da porta numa única unidade de controlo. Com apenas alguns botões facilmente identificáveis é fácil de operar, para cumprir as exigências dos processos de logística modernos. Unidades de direção independentes ou ligações elétricas complexas já não são necessárias.

ASSA ABLOY DE6090DI Dock-IN

ASSA ABLOY Dock-IN é a primeira solução combinada do mundo com guia de estacionamento e semáforo num único sistema. ASSA ABLOY Dock-IN garante um procedimento de acoplamento seguro com a ajuda de luzes brancas de orientação e semáforos vermelhos. Não existe necessidade de pintar, e voltar a pintar, linhas de orientação no asfalto ou de instalar guias de estacionamento convencionais em aço, que são um obstáculo no estaleiro. Com a moderna tecnologia LED, ASSA ABLOY Dock-IN possui um baixo consumo de energia e uma longa duração.

Dados técnicos

Comprimento nominal ¹	2000, 2450, 3000 mm
Largura nominal AD	3300, 3500, 3600, 3750 mm
Largura do nivelador	2000, 2200 mm
Capacidade de carga	60 kN (6 toneladas)
Alcance de ação vertical	
Para cima do cais	até 520 mm
Para baixo do cais	menos de 470 mm
Espessura da chapa de aço da plataforma	8/10 mm
Ponto de carga máximo plataforma niveladora	6,5 N / mm ² (chapa de aço de 8 mm)
Tipo e comprimento do lábio	Telescópico, 500/1000 mm lábio ergonómico, 345 mm
Material do lábio	aço ou alumínio
Classe de proteção da unidade de controlo	IP 54
Intervalo de temperatura do óleo hidráulico	-20°C - +60°C
Norma europeia	EN 1398 relativa a niveladores de cais

1) Outras dimensões por pedido

Dimensões

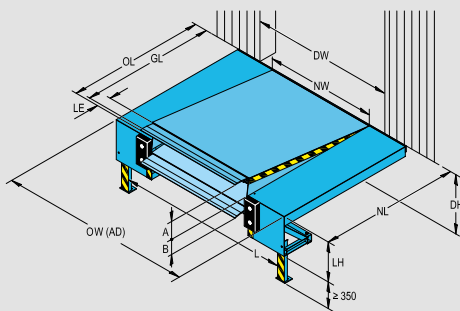

Dimensões		Alcance de ação vertical					
		60 kN					
		LE 500		LE 1000		LE 345	
NL	LH	A	B	A	B	A	B
2000	600	310	310	380	370	270	280
	700	340	400	420	470	310	360
2450	600	390	250	470	290	360	225
	700	430	370	520	420	400	340
3000	600	370	230	430	250	350	210
	800	450	400	520	450	420	360

Largura nominal NW 2000, 2200
Largura nominal NW (AD) 3300, 3500, 3600, 3750

NL	Comprimento nominal
OL	Comprimento geral
GL	Comprimento do declive
NW	Largura nominal
LE	Extensão do nivelador
LH	Altura do nivelador
A	Alcance de ação acima do nível do cais
B	Alcance de ação abaixo do nível do cais
DH	Altura de carga/descarga
DW	Largura da porta
NW (AD)	Largura nominal do Autodock (incluindo painéis de piso laterais)
L	Distância entre plintos
OW (AD)	Largura geral do Autodock = NW (AD) - 20

Preparativos elétricos

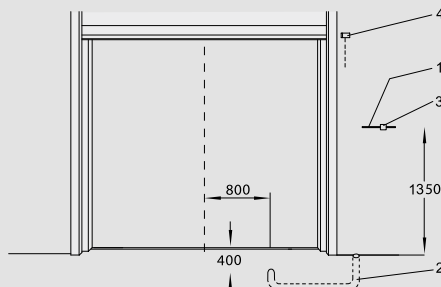

1	Conduta para ligações elétricas internas de 70, ângulos <45° (por outros)
2	Alimentação de rede: 3 / N / PE AC 50 Hz 230 / 400V Fusível de alimentação: D0 10 A gl Motor power: 1,5 kW
3	Isolador de alimentação*: Apenas para caixa de controlo com paragem de emergência
4	Interruptor de segurança opcional na porta seccionada para desativar o nivelador quando a porta está fechada*

*Não standard

Funções de funcionamento para niveladores de lábio telescópico



ASSA ABLOY DE6090DI Dock-IN

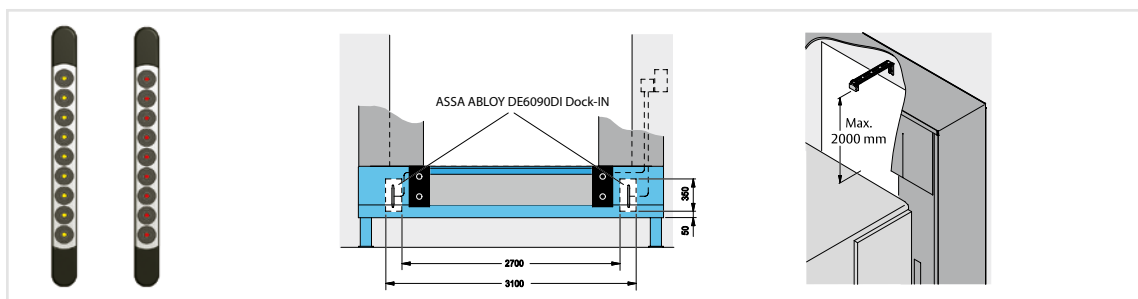

Cores standard disponíveis

	Vermelho RAL 3002		Verde RAL 6005		Galvanização por imersão a quente
	Azul RAL 5010		Preto jato RAL 9005		