

Produktdatablad

Lastbrygga

ASSA ABLOY DL6111SA

ASSA ABLOY
Entrance Systems

Experience a safer
and more open world



Copyright och friskrivningsklausul

Innehållet i denna skrift har sammanställts med största möjliga noggrannhet, men ASSA ABLOY tar trots detta inte något ansvar för eventuella skador som kan uppstå på grund av fel eller saknad information i denna skrift. Vi förbehåller oss rätten att göra lämpliga tekniska ändringar utan att det meddelas i förväg.

Inga rättigheter kan tas i anspråk utifrån innehållet i detta dokument.

Kulörguider: Kulörskillnader kan uppstå beroende på olika tryck- och publiceringsmetoder.

ASSA ABLOY, som ord och logotyper är varumärken som tillhör ASSA ABLOY Group.

Ingen del av denna skrift får kopieras eller publiceras genom scanning, utskrift, kopiering, mikrofilmning eller någon annan process utan att skriftligt tillstånd först inhämtats från ASSA ABLOY.

© ASSA ABLOY 2006-2022.

Alla rättigheter förbehålles.

Tekniska fakta

Funktioner

	100kN	150kN
Storlekar - lastbrygga höjd	800 mm	850 mm
Storlekar - nominell längd	2000, 2450, 3 000 mm	2000, 2450, 3 000 mm
Storlekar - nominell bredd	3 300, 3 500, 3 600, 3 750 mm	3 300, 3 500, 3 600, 3 750 mm
Vertikalt arbetsområde - över kajnivå	0 - 410 mm	0 - 390 mm
Vertikalt arbetsområde - under kajnivå	0 - 310 mm	0 - 340 mm
Tårplåt på plattform	8 mm (8/10)	10 mm (10/12)
Ytbehandling:	Standard:	Varmgalvaniserad
Styrskåp	Styrenhet för lastbrygga Portmanövrering Styrenhet för vädertätning Fel & serviceindikator	

* Andra storlekar kan fås på begäran

Prestanda

	100kN	150kN
Lastkapacitet:	10 ton	15 ton
Max. punktbelastning:	6,5 N / mm ²	6,5 N / mm ²
Motorhydraulenhet:	1,5 kW	1,5 kW
Matning från nätet:	400V 3-fas, 230V 3-fas	
Styrskåp, skyddsklass:	IP 54	
Tillåtna oljetyper:	ASSA ABLOY standardhydraulolja (-20°C - +60°C) ASSA ABLOY hydraulolja för låg temperatur (-30°C - +60°C) ASSA ABLOY biohydraulolja (-20°C - + 60°C)	
Magnetventiler:	24V/DC 18W S1	
Ytbehandling målningsklass 1:	80 µm Korrosivitetsklass C2 M enl. DIN EN ISO 12944-2	
Ytbehandling målningsklass 3:	160 µm Korrosivitetsklass C3 M enl. DIN EN ISO 12944-2	
Galvaniserad ytbehandling:	Varmgalvaniserad 80 µm Korrosivitetsklass C4 & C5-I M enl. DIN EN ISO 12944-2	

Innehåll

Copyright och friskrivningsklausul.....	2
Tekniska fakta.....	3
Funktioner.....	3
Prestanda.....	3
1. Beskrivning.....	6
1.1. Allmänt.....	6
1.1.1. Tillämpning.....	6
1.1.2. Driftläge.....	6
1.1.3. Översikt.....	6
1.1.4. Standard.....	7
1.1.5. Tillval.....	7
1.2. Svängbar läpp.....	7
1.2.1. Läppalternativ.....	7
1.2.2. Läpputförande.....	7
1.3. Plattform.....	8
1.3.1. Tjocklek för tårplåten på plattformen.....	8
1.3.2. Tåskyddsplåtar.....	8
1.3.3. Halkskydd/ljuddämpning.....	8
1.4. Yta.....	8
1.4.1. Målning.....	8
1.4.2. Varmgalvaniserad.....	8
1.5. Dockningsstyrsystem.....	9
1.5.1. 950 Docking LA SD.....	9
1.5.2. 950 Docking DLA SD.....	9
1.5.3. 950 Docking LSA SD.....	9
1.5.4. 950 Docking DLSA SD.....	9
1.5.5. 950 Matarkabel för dockning.....	9
1.6. Utrustning.....	10
1.6.1. Buffertar.....	10
1.6.2. ASSA ABLOY DE6190WC Hjulklöss.....	11
1.6.3. ASSA ABLOY DE6090TLS Trafikljussystem.....	11
1.6.4. ASSA ABLOY DE6090DL Dock light Heavy Duty LED.....	11
1.6.5. ASSA ABLOY DE6090FL Fläktbelysning.....	11
1.6.6. Parkeringsguider.....	11
1.6.7. ASSA ABLOY DE6190DI Dock-IN Autodock.....	12
2. Urvalsguide.....	14
2.1. Lastningskapacitet enligt EN 1398.....	14
2.1.1. Beräknad last.....	14
2.1.2. Axelbelastning.....	14
2.1.3. Dynamisk last.....	14
2.2. Välj lastkapacitet.....	14
2.2.1. Exempel.....	14
2.3. Välj lastbryggans längd.....	15
2.3.1. Beräkningen.....	15
2.3.2. Exempel.....	15
2.4. Nominell bredd.....	15
2.5. Fritt utrymme under läppen.....	15
2.5.1. Stålläpp.....	15
3. Specifikationer.....	16
3.1. Mått.....	16
3.1.1. Plattformens tjocklek.....	16
3.2. Kontrollenheter.....	17
3.2.1. Mått.....	17
3.2.2. Funktioner.....	17
4. CEN-prestanda.....	18
4.1. Säkerhetskrav enligt europeisk standard EN 1398.....	18
5. Bygg- och utrymmeskrav.....	19
5.1. Elektriska förberedelser.....	19

5.2.	Sätt att installera.....	19
5.2.1.	Stålpintar.....	19
5.3.	Ytterligare utrustning vid installation.....	19
5.3.1.	Stödfästen.....	19
5.3.2.	Lyftögla.....	19
6.	Service du kan lita på.....	20
	Index.....	21

1. Beskrivning

1.1 Allmänt

1.1.1 Tillämpning

ASSA ABLOY DL6111SA swingdock autodock är en externt installerad lastbrygga med eget stöd som passar perfekt för tillämpningar på byggnader där det inte finns plats att installera en lastbrygga i själva byggnaden. ASSA ABLOY DL6111SA swingdock autodock-systemet uppfyller kraven för de flesta olika slags lastningar och följer de regler som finns i den europeiska standarden EN 1398.

1.1.2 Driftläge

Den svängbara läppen överbryggar avståndet mellan kajen och lastbilens flak. När lastbryggan höjs, svänger läppen ut och lastbryggan sänks försiktigt ned mot lastbilens flak. Efter lastning eller avlastning höjs lastbryggan igen, läppen sänks ned och plattformen återgår till parkeringsläge, det vill säga till kajnivå.

1.1.3 Översikt

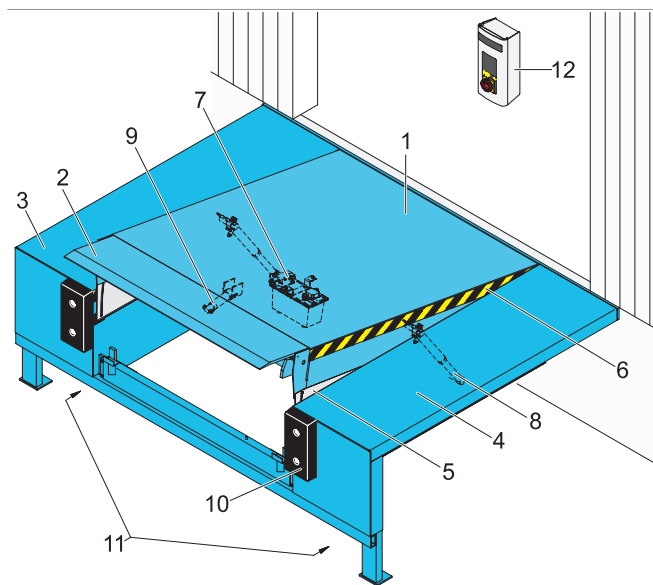

- | | |
|-------|----------------------------|
| 1 | Lastbryggans plattform |
| 2 | Svängbar läpp |
| 3 + 4 | Lastbryggans ram |
| 5 | Tåskyddsplåtar |
| 6 | Varningsremsor |
| 7 | Hydraulenheter |
| 8 | Lyftcylindrar |
| 9 | Cylinder för svängbar läpp |
| 10 | Buffertar (tillval) |
| 11 | Urtag för bakgavellift |
| 12 | Styrskåp |

1.1.4 Standard

Lastkapacitet	100kN
Yta	Målning ,RAL 5010 eller RAL 9005
Hydraulisk utrustning	Hydraulenheter med lågt ljud Två hydraullyftcylindrar En hydraulläppcylinder
Läpp	Läpplängd 500 mm Avfasad läpp 40 mm Böjd läpp
Installationsvinkel	90°

1.1.5 Tillval

Lastkapacitet	150kN
Yta	Färger RAL 3002, RAL 6005 Varmgalvaniserad
Hydraulisk utrustning	Lågtemperaturolja Bioolja
Tillval för läpp	Rak läpp Konisk läpp s = 125 mm
Energi och ergonomi	Halkskydd/ljuddämpning

1.2 Svängbar läpp

1.2.1 Läppalternativ

1.2.1.1 Standard svängbar läpp

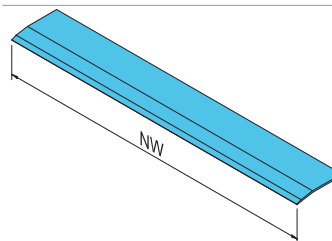

Standard svängbar läpp är en enkel rektangulär läpp för fordon av standardstorlek.

1.2.1.2 Snedkapad svängbar läpp

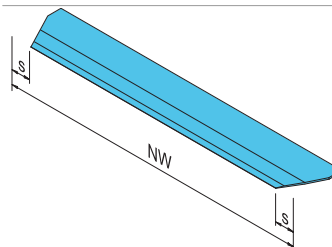

En konisk svängbar läpp säkerställer att läppen når lastbilens flak, även när lastbilen inte är parkerad i exakt centralt läge. Motverkar skador på lastbilen och störning vid tilldockningen. s = 125 mm

1.2.2 Läpputförande

1.2.2.1 Böjd läpp

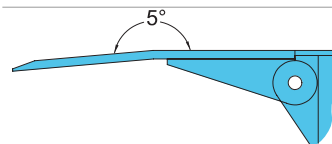

Den böjda standardsvängbara läppen av stål svängbar läpp säkerställer en mjuk övergång till lastbilens flaket både ovanför och under kajnivå. Förhindrar snubbelolyckor enligt EN 1398.

1.2.2.2 Rak läpp

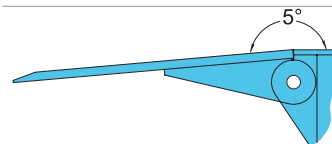

En rak stål-svängbar läpp säkerställer en mjuk övergång när lastbilens flak befinner sig under eller i nivå med dockningsnivån. Förhindrar snubbelolyckor enligt EN 1398.

1.3 Plattform

1.3.1 Tjocklek för tårplåten på plattformen

8 mm 8/10 Tårplåten är konstruerad för lastning och lossning med vanliga gaffeltruckar med fyra luftfyllda gummihjul. Den lämpar sig också för hantering av utrustning med hög punktbelastning, som till exempel elektriska palltruckar.

1.3.2 Tåskyddsplåtar

Lastbryggan är standardutrustad med tåskyddsplåtar (stålplattor) mellan plattformen och ramen. Fotlisten förhindrar att fötter kommer i kläm när lastbryggan sänks.

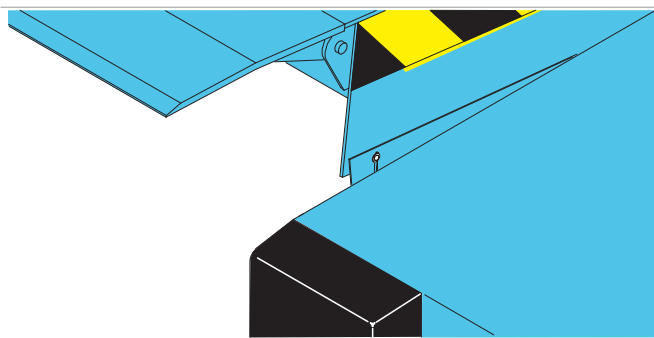

1.3.3 Halkskydd/ljuddämpning

Genom att lägga på en ytbehandling av polyuretan på läppen och plattformen blir ytan halkfri och dämpningen av ljud ökar. Effekten blir en mjuk och smidig yta för utrustning som är inte är så slittåliga.

PU-ytbehandlingen tål stötar, värme och de flesta typer av kemikalier och har en hög belastningskapacitet.

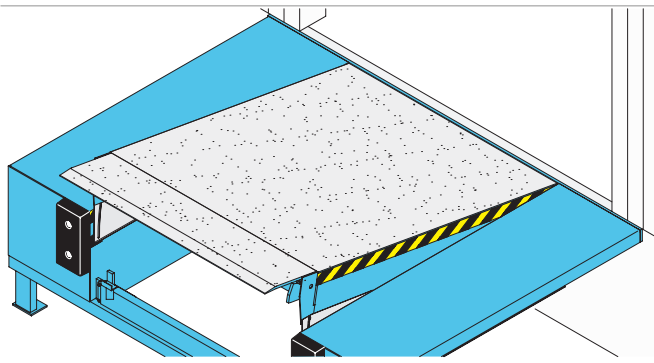

1.4 Yta

1.4.1 Målning

1.4.1.1 Färger

Lastbryggans standardyta är målad. Standardfärger är:

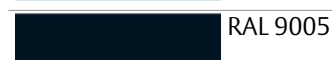

Tillgängliga färger som tillval är:



1.4.1.2 Standard målningssklass

Om lastbryggan används på landsbygden, är standardytan:

- Målningssklass 1; 80 µm fabriksmålad för korrosivitetssklass C2 M

1.4.1.3 Målningssklasser

Om lastbryggan är avsedd för användning i ett stads- eller industriområde, eller i ett kustområde, kan det vara lämpligt att välja en alternativ målningssklass med ökad korrosionsbeständighet C3 M.

- Målningssklass 3; 160 µm fabriksmålad för korrosivitetssklass C3 M

1.4.2 Varmgalvaniserad

För att öka korrosionsbeständigheten till C4 för salta kustområden eller C5-I för aggressiva eller fuktiga miljöer, kan lastbryggan levereras med varmgalvaniserade (80 µm) ståldelar.

1.5 Dockningsstyrssystem

1.5.1 950 Docking LA SD

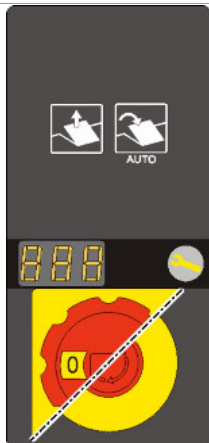

- Dödmansgrepp för att kunna placera läppen på lastbilens flak.
- Knappen Automatisk impuls används när du vill att lastbryggan ska återgå till parkeringsläge.
- Huvudströmbrytare eller nödstoppsknapp.
- Gränssnitt för att inkludera ASSA ABLOY hjulkloss.

1.5.2 950 Docking DLA SD



Utformad för att styra en taksjutport o/e uppblåsbar vädertätning.

- Dödmansgrepp för att kunna placera läppen på lastbilens flak.
- Knappen Automatisk impuls används när du vill att lastbryggan ska återgå till parkeringsläge.
- Huvudströmbrytare eller nödstoppsknapp.
- Gränssnitt för att inkludera ASSA ABLOY hjulkloss.

1.5.3 950 Docking LSA SD

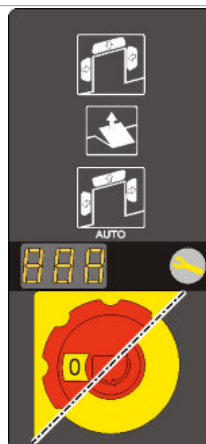

Utformad för att styra en taksjutport o/e uppblåsbar vädertätning.

- Dödmansgrepp för att kunna placera läppen på lastbilens flak.
- Knappen Automatisk impuls används när du vill att lastbryggan ska återgå till parkeringsläge.
- Huvudströmbrytare eller nödstoppsknapp.
- Gränssnitt för att inkludera ASSA ABLOY hjulkloss.
- Konstruerad för manövrering av en uppblåsbar vädertätning i dockningsstationen.

1.5.4 950 Docking DLSA SD

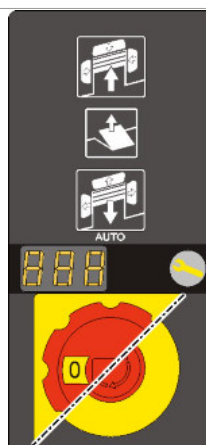

Utformad för att styra en taksjutport o/e uppblåsbar vädertätning.

- Dödmansgrepp för att kunna placera läppen på lastbilens flak.
- Knappen Automatisk impuls används när du vill att lastbryggan ska återgå till parkeringsläge.
- Huvudströmbrytare eller nödstoppsknapp.
- Gränssnitt för att inkludera ASSA ABLOY hjulkloss.
- Konstruerad för att manövrera en taksjutport och en vädertätning i dockningsstationen.

1.5.5 950 Matarkabel för dockning



- Standard: 1,1 m matarkabel för anslutning till strömbrytare på väggen.
- Tillval: 1,5 m matarkabel med CEE-kontakt, förmonterad.

1.6 Utrustning

1.6.1 Buffertar

Buffertar är placerade framför lastbryggan för att absorbera energin från ett fordon som avsiktligt eller oavsiktligt krockar med byggnaden. Buffertarna finns tillgängliga i olika storlekar, olika modeller och med gummi, stålplatta och fjäderfunktion.

1.6.1.1 RS

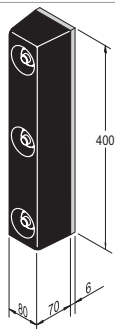

Tillämpning

RS-bufferten är den ekonomiska lösningen för dockningsstationer där fordon av samma storlek lastar och lossar.

1.6.1.2 RB

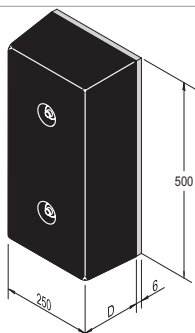

Tillämpning

RB-bufferten är stor, fast och av gummi. Det är en universell lösning för skydd av byggnader och fordon.

Tillgängliga djup:

- 90 mm
- 140 mm

1.6.1.3 RB med stålfrontplatta

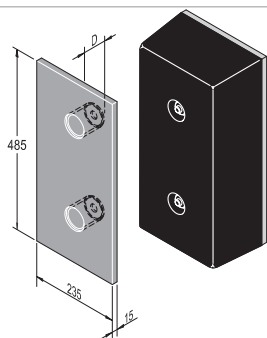

Tillämpning

RB-bufferten med stålskydd på framsidan ökar skyddet för byggnaden och förlänger livslängden på bufferten.

Tillgängliga djup:

- 90 mm
- 140 mm

1.6.1.4 RB med stålfront och topplatta

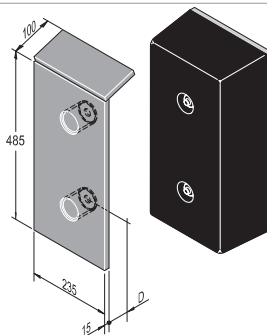

Tillämpning

RB-bufferten med stålframsida och topplatta är utformad för fordon med höga flak, som till exempel containers.

Tillgängliga djup:

- 90 mm
- 140 mm

1.6.1.5 Rullbuffert

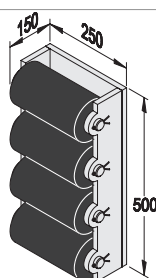

Tillämpning

Rullbufferten är en robust lösning för lastbryggor där fordon gör betydande vertikala rörelser vid lastning eller lossning.

Rullbufferten är utformad för fordon utan utskjutande element nedanför baddörren.

1.6.1.6 EBF

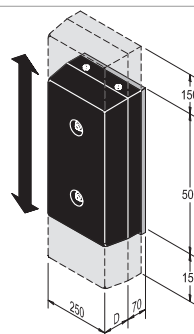

Tillämpning

EBF-bufferten är den perfekta lösningen för dockningsstationer där fordonen förväntas göra betydande vertikala ändringar av upphängningen vid på- och avlastning.

Den här bufferten följer fordonets vertikala rörelser.

Tillgängliga djup:

- 90 mm
- 140 mm

1.6.2 ASSA ABLOY DE6190WC Hjulklöss

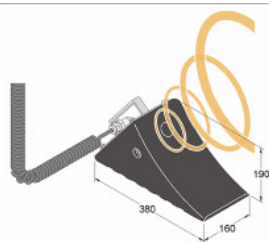

Hjulklössindikatorn har en givare som registrerar fordonets position och som är ansluten till lastbryggans kontrollpanel. Om inget fordon registreras, blockeras dockningsstationen av säkerhetsskäl. Dessutom förhindrar hjulklössen fordonet från att röra sig vid lastning/lossning.

1.6.3 ASSA ABLOY DE6090TLS Trafikljussystem



Trafikljussystemet har en givare ovanför lastbryggan som mäter närvaron av ett fordon eller så är det en hjulklöss som registrerar fordonet.

Om det inte finns något fordon (lastbryggan är ledig), är trafikljuset rött på insidan, medan utsidan är grön.

Trafikljuset kan också kombineras med en hjulklöss eller port-/lastbryggföregling.

1.6.4 ASSA ABLOY DE6090DL Dock light Heavy Duty LED

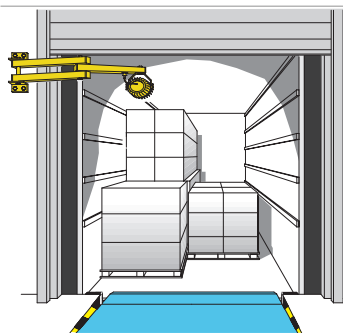

Eftersom dockningsbelysningen ofta är ett känsligt objekt i dockningsområdet, är den mycket tåliga Dock Light Heavy Duty LED den perfekta lösningen för att ge ljus till lastbils- och dockningsområdet. Den är konstruerad för de mest krävande miljöerna och motstår hårda stötar från t.ex. en rörlig gaffeltruck utan att bli skadad.

1.6.5 ASSA ABLOY DE6090FL Fläktbelysning

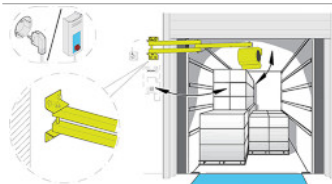

Den kompakta fläktbelysningen är en kombinerad lösning av en fläkt och en dockningsbelysning i ett system. Fläkten skapar en kontinuerlig ström av frisk luft som fräschar upp och renar luften inuti trailern eller containern och den inbyggda dockningsbelysningen ger ett intensivt ljus. Den har en flexibel solid arm som passar generella industri- och logistiktilämpningar, för en enkel och snabb dockningsprocess.

1.6.6 Parkeringsguider

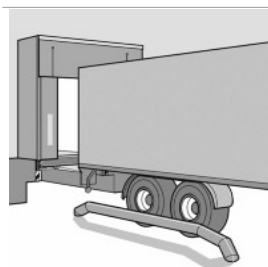

Den här visuella hjälpredan gör det enklare att parkera fordonet och minskar risken för kollisioner. Speciellt lämpligt för dockningssystem med breda lastbryggsläppar och buffertskydd. Parkeringsguiderna kan sättas fast med bultar eller gjutas i betong i golvet framför lastbryggan.

1.6.7 ASSA ABLOY DE6190DI Dock-IN Autodock

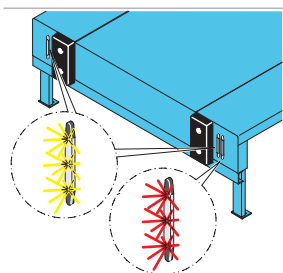

ASSA ABLOY Dock-IN erbjuder en komplett serie inbacknings- och trafikljussatser som riktar in lastbilen med lastkajen för att göra dockningsproceduren enkel och säker. ASSA ABLOY Dockning-IN är baserad på modern LED-teknologi och står för hög tillförlitlighet och låg energiförbrukning.

1.6.7.1 Dock-IN White

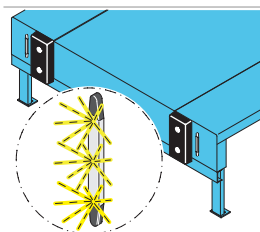

ASSA ABLOY Dock-IN White består av två vita LED-ljuslister. Den är konstruerad för att hjälpa till att vägleda lastbilen till lastkajen. ASSA ABLOY Dock-IN White erbjuder mycket bättre och säkrare visuell hjälp än vita ränder målade på vädertätningen eller asfalten. Monterade på väggen är de alltid tydligt synliga, mindre exponerade för förslitning och inte dolda av smuts och snö!

1.6.7.2 Dock-IN Red

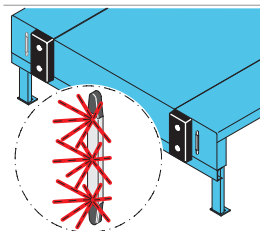

ASSA ABLOY Dock-IN Red är ett trafikljussystem som består av en röd LED-ljuslist, en sensor för lastbilsavkänning och ett styrskåp för trafikljus. Sensorn känner av när lastbilen är i rätt läge, väldigt nära kajen. Det röda LED-ljuset slår TILL för att ge signal till lastbilsföraren att stanna och låta lastbilen rulla mot bufferten i lägsta hastighet, utan skaderisk. Systemet inkluderar en förreplingsfunktion för styrskåpets funktioner på lastkajen som endast kan aktiveras när lastbilen är på plats och det röda LED-ljuset är TILL.

1.6.7.3 Dock-IN White & Red

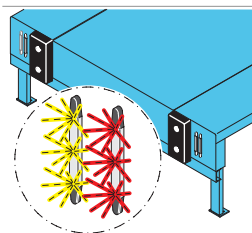

ASSA ABLOY Dock-IN White & Red är den optimala kombinationen av båda system för enkel och säker dockning. De vita LED-ljusen ger ett visuellt mål och de röda LED-ljusen positionerar lastbilen på rätt avstånd från kajen. De vita inbacknings LED-ljusen slås av när lastbilen detekteras och samtidigt slår det röda LED-ljuset TILL. Innan lastbilen backar ut, trycker operatören på RESET-knappen i styrskåpet på byggnadens insida. Sedan slår de vita LED-lamporna TILL och de röda LED-lamporna slår av som en signal till lastbilsföraren att lastningen är avslutad.

1.6.7.4 Standard

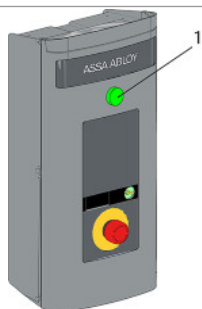

1. Indikeringslampa in-
vändigt och RESET-
knapp

Indikeringslampa invändigt. En grön LED-lampa på 950-styrskåpet indikerar att det gröna styrskåpets funktioner frigörs. Operatören på lastkajen vet exakt när han kan börja lasta eller lossa. Det gröna LED-ljuset hjälper till att spara energi och styra hela lastprocessen.

RESET-knapp

RESET-funktionen aktiveras med en tryckknapp på styrskåpet på insidan av byggnaden innan lastbilen backar ut. De vita LED-lamporna slår TILL och de röda LED-lamporna slår AV som en signal till lastbilsföraren att lastningen är avslutad. För denna funktion måste lastbryggan vara i parkeringsläge, taksjutporten stängd och den uppblåsbara vädertätningen in-dragen.

För aktivering av RESET-funktionen trycker du på knappen under 1 sekund. Om du trycker på knappen under 3 sekunder innan lastbilen backar ut, då slår det röda LED-ljuset TILL igen och det vita LED-ljuset slår AV.

När lastbilen backar ut slår de vita LED-ljusen TILL och sedan är Dock-IN-systemet redo för nästa lastbil.

1.6.7.5 Tillval / Tillgängligt

- Dock-IN Green and Red.
Grönt LED-ljus istället för vitt. Denna version har samma funktion som Dock-IN White and Red.

- Indikeringsljus invändigt, inbyggt i 950-styrskåp.
Ett grönt LED-ljus i styrskåpet indikerar att styrskåpets funktioner är aktiverade. Operatören på lastkajen vet exakt när han kan börja lasta eller lossa. Det gröna LED-ljuset hjälper till att spara energi och styra hela lastprocessen.

- Andra röd LED-list

En andra röd LED-list kan läggas till för att ha ett rött LED-trafikljus på båda sidor om lastkajen. Detta är ett alternativ för terminaler med vänster- och högerstyrda internationella lastbilar.

- Hjulklössanslutning

För att öka säkerheten är det möjligt att ansluta ASSA ABLOYhjulklössen till trafikljusfunktionen ASSA ABLOY Dock-IN Red eller ASSA ABLOY Dock-IN White and Red. Styrskåpet kommer att vara förreglat tills lastbilen detekteras och hjulklössen är på plats.

OBS!

Se till att LED-ljuslisterna inte är täckta av vädertätningen.

Lägsta möjliga lastbil är max. 2000 mm under sensorläget.

2. Urvalsguide

2.1 Lastningskapacitet enligt EN 1398

EN 1398 beskriver tre nyckeldefinitioner om laster.

2.1.1 Beräknad last

Den beräknade lasten är totalvikten av godset, gaffeltrucken och föraren.



2.1.2 Axelbelastning

Axelbelastningen skall mätas över två rektangulära kontaktytor med ett lateralt avstånd på 1 m. Dessa ytor gäller endast om de aktuella förhållandena inte kräver en högre belastning. Storleken på markyta [mm²] hämtas från hjulbelastning [N] delat med två [N/mm²]. Förhållandet för det rektangulära avtrycket är W:L = 3:2.

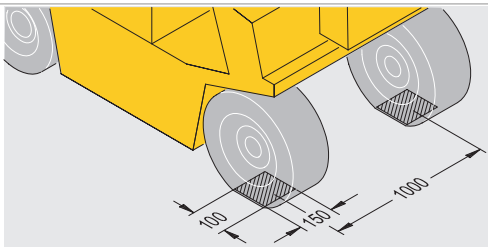

I ritningen visas mätningar för en lastbrygga med en lastkapacitet på 100 kN eller 150 kN.

2.1.3 Dynamisk last

Den dynamiska lasten är rörelsen på den beräknade lasten och trycket på lastningsplattformen som orsakas när gaffeltrucken rör sig.



2.2 Välj lastkapacitet

Lastkapaciteten på en lastbrygga måste alltid vara högre än den beräknade lasten.

2.2.1 Exempel

	100kN	150kN
Vikt för en gaffeltruck	5 000 kg	8 000 kg
Godsvikt	3 500 kg	6 500 kg
Förarens vikt	100 kg	100 kg
Total vikt/beräknad last	8 600 kg	14 600 kg
Lämplig lastkapacitet för lastbryggan	10 000 kg / 100kN	15 000 kg / 150kN

2.3 Välj lastbryggans längd

När du ska avgöra längden på lastbryggan kan du mäta den maximala höjdskillnaden mellan truckens lyftandordning och lastbryggans nivå. Därefter bestämmer du vilka fordon som används och tar reda på i vilken maximal lutning som fordonet kan användas.

Fordon	Max lutning
Rullbur	3%
Handtruck för pallar	3%
Elektrisk palltruck	7%
Gaffeltruck (batteri)	10%
Gaffeltruck (bensin)	15%

2.3.1 Beräkningen

Min. lastbryggslängd = höjdskillnad/lutning (%)

2.3.2 Exempel

Fordon:	Elektrisk palltruck (max. 7 % lutning)
Flakhöjd:	1350 – 1000 mm
Kajhöjd:	1 150 mm

Skillnaden mellan flakhöjd och kajhöjd = 175 mm

$175 \text{ mm} / 7\% = 2500 \text{ mm}$ lastbryggslängd

2.4 Nominell bredd

ASSA ABLOY DL6111SA swingdock autodock finns att få med en nominell bredd på 2000 mm eller 2200 mm. Korrekt nominell bredd måste vara bredare med minst 700 mm än det bredaste lastfordonet.

2.5 Fritt utrymme under läppen

2.5.1 Stålläpp

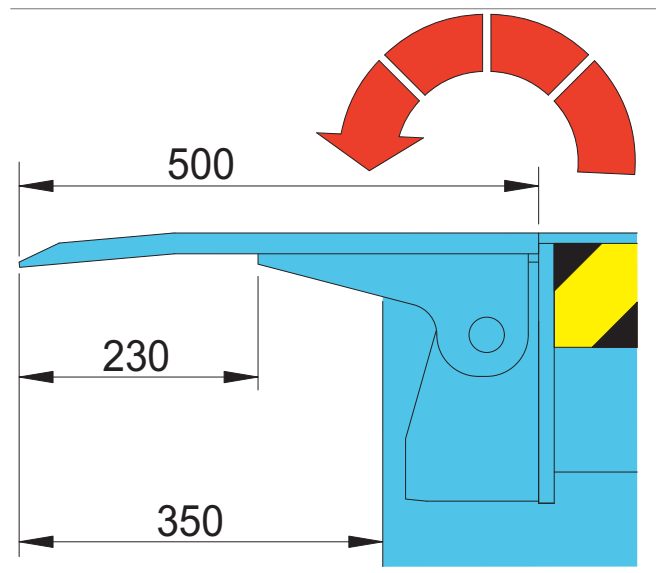

3. Specifikationer

3.1 Mått

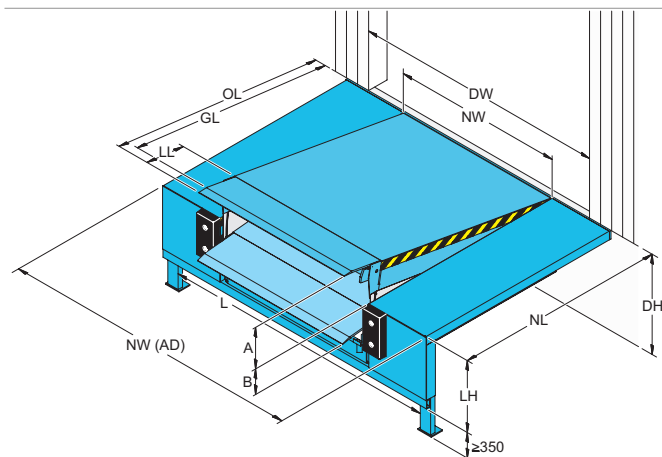

NL	Nominell längd
OL	Totallängd
GL	Längd på lutning
NW	Nominell bredd
LL	Lastbryggans längd
LH	Lastbryggans höjd
A	Arbetsområde ovanför kajnivå
B	Arbetsområde under kajnivå
DH	Lastkajens höjd
DW	Portbredd
NW (AD)	Nominell bredd med Autodock (inkl. sidopaneler)
L	Avstånd mellan plintar
OW (AD)	Totalbredd Autodock = NW(AD) - 20

Mått						Vertikalt arbetsområde 100kN
						LL 500 mm
NL	OL	GL	LH	A	B	
2000	NL + 350	NL + 200	800 mm	270	310	
2450	NL + 350	NL + 200	800 mm	360	300	
3000	NL + 350	NL + 200	800 mm	10	300	

Nominell bredd (NW): 2 000, 2 200 mm.

Nominell bredd NW (AD) 3300, 3500, 3600, 3750 mm.

Mått						Vertikalt arbetsområde 150kN
						LL 500 mm
NL	OL	GL	LH	A	B	
2000	NL + 350	NL + 200	850 mm	270	270	
2450	NL + 350	NL + 200	850 mm	340	340	
3000	NL + 350	NL + 200	850 mm	390	340	

Nominell bredd (NW): 2 000, 2 200 mm.

Nominell bredd NW (AD) 3300, 3500, 3600, 3750 mm.

3.1.1 Plattformens tjocklek

Tjocklek	Max. punktbelastning
8 mm (8/10)	6,5 N / mm ²
10 mm (10/12)	6,5 N / mm ²

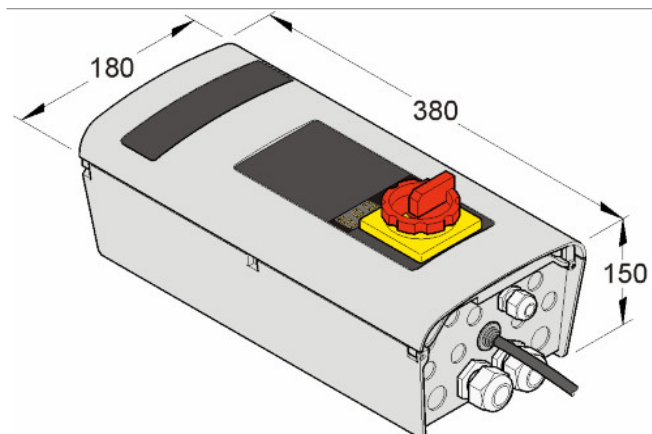

3.2 Kontrollenheter

3.2.1 Mått

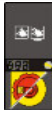
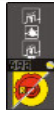

950-serien

3.2.2 Funktioner

	LA SD	DLA SD	LSA SD	DLSA SD
				
Hålldonsknapp	■	■	■	■
Impulsautoknapp	■	■	■	■
Huvudströmbrytare	■	■	■	■
Nödstoppsknapp	□	□	□	□
400 V	■	■	■	■
230 V	□	□	□	□
Indikator för underhåll	■	■	■	■
3-siffrig display	■	■	■	■
Minnesfunktion	■	■	■	■
BUS-nätverksgränssnitt	□	□	□	□
Hjulkloss	□	□	□	□
Styrning av port		■		■
Styrning av vädertätning			■	■

■ Standard
□ Tillval / Tillgängligt

4. CEN-prestanda

4.1 Säkerhetskrav enligt europeisk standard EN 1398

- Nödstoppsknapp.
 - Säkerhetsventiler blockerar sänkingsrörelse efter max. 6% av den nominella längden för lastbryggan.
 - Två lyftcylindrar ser till att lastbryggan stoppas i horisontalt läge.
- Flytande läge.
- Plattformstorsion. Lateral avvikelse på minst 3% av nominell bredd.
- Tåskyddsplåt täcker öppning mellan plattform och grop i lastbryggans högsta läge.
- Arbetsområdets lutning max. 12,5% (~7°).
- Varningsremsor på sidoplåtar och på ram (svart/gul).

5. Bygg- och utrymmeskrav

5.1 Elektriska förberedelser

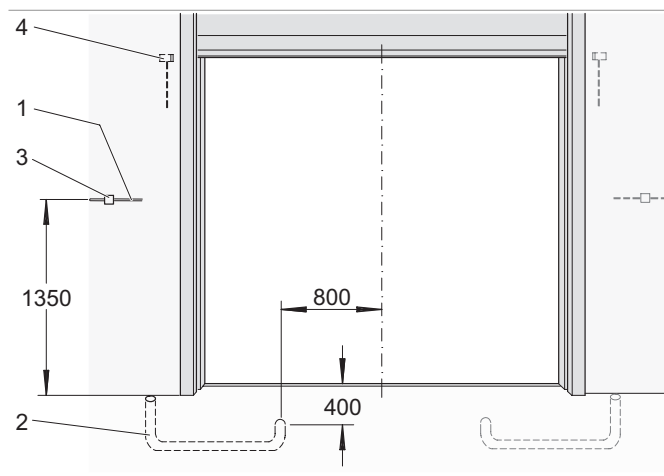

- | | | |
|---|---|--|
| 1 | Matning från nätet:
Huvudsäkring:
Motoreffekt: | 3/N/PE AC 50 Hz
400V 3-fas, 230V 3-fasV
D0 10 A gL
1,5 kW |
| 2 | Kanal för ledningsdragning, intern diameter 70, vinklar <math><45^\circ</math> (av andra) | |
| 3 | Huvudströmbrytare*: | Endast för styrskåp med nödstopp |
| 4 | Valbar säkerhetsbrytare till taksjutporten för att inaktivera lastbryggan när porten är stängd* | |

* icke-standard

5.2 Sätt att installera

5.2.1 Stålpilntar

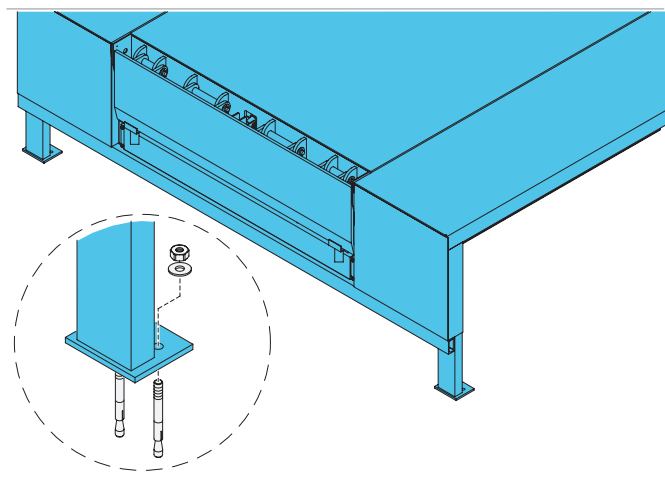

5.3 Ytterligare utrustning vid installation

5.3.1 Stödfästen

Fästnanordningarna som finns som tillval måste användas om det inte är möjligt att svetsa fast sidoenheterna längs hela sidan på dockningskanten. Fästnanordningarna stöder enbart autdock-sidoenheterna. Kemiska ankare M16 levereras tillsammans med fästnanordningarna.

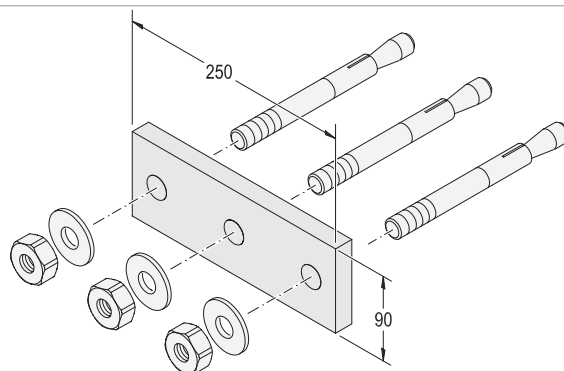

5.3.2 Lyftögla

Lyftöglorna som finns som tillval används för att säkra en avmonteringsbar container eller lastbil som behöver stöd av ett sträckband.

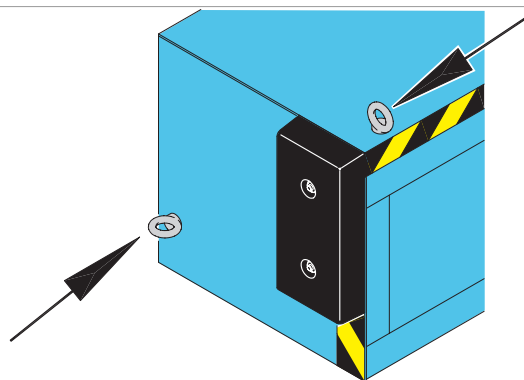

6. Service du kan lita på



Gold

Det ultimata skyddet

Med full täckning, Gold Service, kan du planera och budgetera dina årliga kostnader.

- Reservdelar för akutbesök
- Arbets- och resekostnader för akutbesök
- Utbyte av komponenter i enlighet med förebyggande underhåll för att uppfylla lagstiftnings- och säkerhetskrav

Silver

Extra fördelar

Silver Service erbjuder trygghet med täckning av alla servicebesök under kontorstid.

- Arbets- och resekostnader för akutbesök
- Förebyggande underhåll

Bronze

Schemalagd service

Bronze Service garanterar, med schemalagda besök, att entréerna och dockningssystemen får regelbundna inspektioner och service.

- Förebyggande underhåll

Inkluderas i alla paket

1-4 schemalagda underhållsbesök per år	Prioriterad hotline med snabb svarstid dygnet runt	Säkerhet, överensstämmelse och kvalitetskontroller	Dokumentationsrapporter ges på plats
--	--	--	--------------------------------------

Expertservice du kan lita på

Ett välmående företag har ett konstant flöde av människor, varor och tjänster genom sina entréer varje dag. Men intensiv trafik ger också ett hårt tryck på entréerna eftersom varje liten komponent får jobba övertid för att hålla dem igång.

Det är därför ASSA ABLOY Entrance Systems erbjuder branschens mest kompletta och flexibla servicelösningar. Till och med robusta och välutvecklade portar eller dockningssystem från ASSA ABLOY behöver service och uppgraderingar för att förbli i gott skick.

Pro-Active Care paket

Ett ASSA ABLOY underhållsavtal ger dig den service du kan lita på. Vi har specialiserade lokala jourhavande servicetekniker som tar hand om dina underhållsbehov. Utrustade med ett stort urval av reservdelar och expertis för att hålla dina industriportar och dockningssystem löpande. Med ett ASSA ABLOY underhållsavtal kan du lita på en tillförlitlig, säker och hållbar drift för varje entrélösning under ditt avtal, inklusive portar och dockningssystem, oberoende av varumärke.

ASSA ABLOY e-maintenance™ (tillval)

För att få en online-plattform som ger åtkomst till information om era entrésystem och historia, lägg till ASSA ABLOY e-maintenance™ till ert underhållspaket för:

- Enkel åtkomst till realtidsinformation om alla era automatiska dörrar/portar
- Planering, beställningar och serviceinformation
- Översikt som hjälper er att kontrollera livscykelkostnaderna

Index

9		
950 Docking DLA SD.....	9	
950 Docking DLSA SD.....	9	
950 Docking LA SD.....	9	
950 Docking LSA SD.....	9	
950 Matarkabel för dockning.....	9	
A		
Allmänt.....	6	
ASSA ABLOY DE6090DL Dock light Heavy Duty LED.....	11	
ASSA ABLOY DE6090FL Fläktbelysning.....	11	
ASSA ABLOY DE6090TLS Trafikljussystem.....	11	
ASSA ABLOY DE6190DI Dock-IN Autodock.....	12	
ASSA ABLOY DE6190WC Hjulklöss.....	11	
Axelbelastning.....	14	
B		
Beräknad last.....	14	
Beräkningen.....	15	
Beskrivning.....	6	
Böjd läpp.....	7	
Buffertar.....	10	
Bygg- och utrymmeskrav.....	19	
C		
CEN-prestanda.....	18	
Copyright och friskrivningsklausul..	2	
D		
Dock-IN Red.....	12	
Dock-IN White.....	12	
Dock-IN White & Red.....	12	
Dockningsstyrssystem.....	9	
Driftläge.....	6	
Dynamisk last.....	14	
E		
EBF.....	10	
Elektriska förberedelser.....	19	
Exempel.....	14, 15	
F		
Färger.....	8	
Fritt utrymme under läppen.....	15	
Funktioner.....	3, 17	
Index		
H		
Halkskydd/ljuddämpning.....	8	
K		
Kontrollenheter.....	17	
L		
Läppalternativ.....	7	
Läpputförande.....	7	
Lastningskapacitet enligt EN 1398.....	14	
Lyftögla.....	19	
M		
Målning.....	8	
Målningsskisser.....	8	
Mått.....	16, 17	
N		
Nominell bredd.....	15	
Ö		
Översikt.....	6	
P		
Parkeringsguider.....	11	
Plattform.....	8	
Plattformens tjocklek.....	16	
Prestanda.....	3	
R		
Rak läpp.....	7	
RB.....	10	
RB med stålfront och topplatta....	10	
RB med stålfrontplatta.....	10	
RS.....	10	
Rullbuffert.....	10	
S		
Säkerhetskrav enligt europeisk standard EN 1398.....	18	
Sätt att installera.....	19	
Service du kan lita på.....	20	
Snedkapad svängbar läpp.....	7	
Specifikationer.....	16	
Stålläpp.....	15	
Stålpintar.....	19	
Standard.....	7, 13	
Standard målningsskisser.....	8	
Standard svängbar läpp.....	7	
Stödfästen.....	19	
Svängbar läpp.....	7	
T		
Tåskyddsplåtar.....	8	
Tekniska fakta.....	3	
Tillämpning.....	6	
Tillval.....	7	
Tillval / Tillgängligt.....	13	
Tjocklek för tårplåten på plattformen.....	8	
U		
Urvalsguide.....	14	
Utrustning.....	10	
V		
Välj lastbryggans längd.....	15	
Välj lastkapacitet.....	14	
Varmgalvaniserad.....	8	
Y		
Yta.....	8	
Ytterligare utrustning vid installation.....	19	

ASSA ABLOY Group är världsledande inom accesslösningar.
Vi hjälper dagligen miljarder människor att uppleva en öppnare värld.

ASSA ABLOY
Entrance Systems

ASSA ABLOY Entrance Systems erbjuder lösningar för effektiva och säkra flöden av varor och människor. Vårt erbjudande innefattar ett brett utbud av automatiska entré-, port- och dörrlösningar, dockningsutrustningar, inhägnader och tjänster.